

REVISION PAGE LIST

R : Replacement, 差し換え
 S : Supplement, 追加
 D : Destroyed, 焼却

Model : RDF-G1/RF-G1/DADF-A1

FIG- URE	PAGE	REVISION						FIG- URE	PAGE	REVISION					
		Dec. 1995	May 1998							Dec. 1995	May 1998				
I	1	0	1R					P11	2	0	1R				
	2	0	1R						3	0	1R				
	3	0	1R						4	0	1R				
									5		0S				
II	1	0	→					P12	1	0	1R				
	2	0	→						2	0	1R				
	3	0	→						3	0	1R				
	4	0	→					P13	1	0	1R				
	5	0	→						2	0	1R				
	6	0	→						P15	1	0	1R			
	7	0	→					2		0	1R				
	8	0	→					3		0	1R				
	9	0	→					4	0	1R					
	10	0	→					5	0	1R					
	11	0	→					6	0	1R					
	12	0	→					7	0	1R					
	13	0	→					8	0	1R					
	14	0	→					9	0	1R					
	15	0	→					10		0S					
	16	0	→					11		0S					
	17	0	→												
	18	0	→												
PA	1	0	1R					P16	1	0	1R				
P01	1	0	1R						2	0	1R				
	2	0	1R						3	0	1R				
P10	1	0	1R				P16A	1		0S					
								2		0S					
P11	1	0	1R					3		0S					

RDF-G1/RF-G1 DADF-A1

PARTS CATALOG

REVISION 1

RDF-G1 / RF-G1

F24-3001	(A/B)	ZER00001 -
F24-3011	(INCH/A)	ZEZ00001 -
F24-3021	(A)	ZFB00001 -
F24-3031	(INCH/AB)	ZFC00001 -

DADF-A1

F24-3003	(A/B)	ZLZ00001 -
F24-3013	(INCH/A)	ZNE00001 -
F24-3023	(A)	ZNF00001 -
F24-3033	(INCH/AB)	ZNG00001 -

Canon

MAY 1998

FY8-31CF-010

序

このパーツ・カタログは、キヤノン RDF-G1/RF-G1/DADF-A1に対するサービス部品調達の手引として発行します。

サービス部品の要求は、キヤノン販売営業所にお願致します。

製品に大きな変更がある場合は、改訂版のパーツ・カタログを発行しますが、その他の場合は随時新しい情報をお届けします。

このパーツ・カタログは当社映像事務機TS推進部映像事務機TS推進1課が発行、管理を行なっています。

キヤノン株式会社
映像事務機TS推進部
映像事務機TS推進1課

PREFACE

This Parts Catalog contains listings of parts used in the Canon RDF-G1/RF-G1/DADF-A1. Diagrams are provided with the listings to aid the service technician in identifying clearly, the item to be ordered.

Whenever ordering parts, consult this Parts Catalog for all of the information pertaining to each item. Be sure to include, in the Parts Request, the full item description, the item part number and the quantity.

Canon Inc.

Office Imaging Products Technical Support Dept. 1
Office Imaging Products Technical Support Div.
5-1, Hakusan 7-chome,
Toride-shi, Ibaraki 302-8501, Japan

版權所有、無斷轉載、引用を禁ず。

COPYRIGHT © 1998 CANON INC.

Printed in Japan

Imprimé au Japon

本マニュアルについては、
機密保持等その取扱には十分
注意して下さい。
万一取扱を誤りますと法律
で処罰されることがあります。
Use of this manual should be
strictly supervised to avoid dis-
closure of confidential infor-
mation.

目 次

CONTENTS

PA. 主要部品配置図	PA. ASSEMBLY LOCATION DIAGRAM
P01. 本体取付部品	P01. MOUNTING HARDWARE
P10. 外装カバー部	P10. EXTERNAL COVERS, PANELS, ETC.
P11. DF部	P11. DF ASSEMBLY
P12. 原稿トレイ部	P12. DOCUMENT TRAY ASSEMBLY
P13. 上カバー部	P13. UPPER COVER ASSEMBLY
P15. RF部	P15. RF ASSEMBLY
P16. 右排紙部 (RDF-G1/RF-G1)	P16. RIGHT PAPER DELIVERY ASSEMBLY (RDF-G1/RF-G1)
P16A. 右排紙部 (DADF-A1)	P16A. RIGHT PAPER DELIVERY ASSEMBLY (DADF-A1)
P20. 搬送モータ部	P20. PAPER FEED MOTOR ASSEMBLY
P21. ベルトモータ部	P21. BELT DRIVE MOTOR ASSEMBLY
P31. 上ガイド部	P31. UPPER PAPER GUIDE ASSEMBLY
P32. 下ガイド部	P32. LOWER PAPER GUIDE ASSEMBLY
P35. 分離ローラ部	P35. SEPARATION ROLLER ASSEMBLY
P40. 分離部	P40. PAPER SEPARATION ASSEMBLY
P90. 表示回路基板	P90. INDICATOR PCB ASSEMBLY
P92. RFコントローラ回路基板 (RDF-G1/RF-G1)	P92. RDF CONTROLLER PCB ASSEMBLY (RDF-G1/RF-G1)
P92A. RFコントローラ回路基板 (DADF-A1)	P92A. RDF CONTROLLER PCB ASSEMBLY (DADF-A1)
PB. コネクタ一覧	PB. LIST OF CONNECTORS
C. 機械標準部品一覧表	C. LIST OF STANDARD FASTENERS
PD. 部品索引表	PD. NUMERICAL INDEX

FIGURE PA ASSEMBLY LOCATION DIAGRAM

主要部品配置図

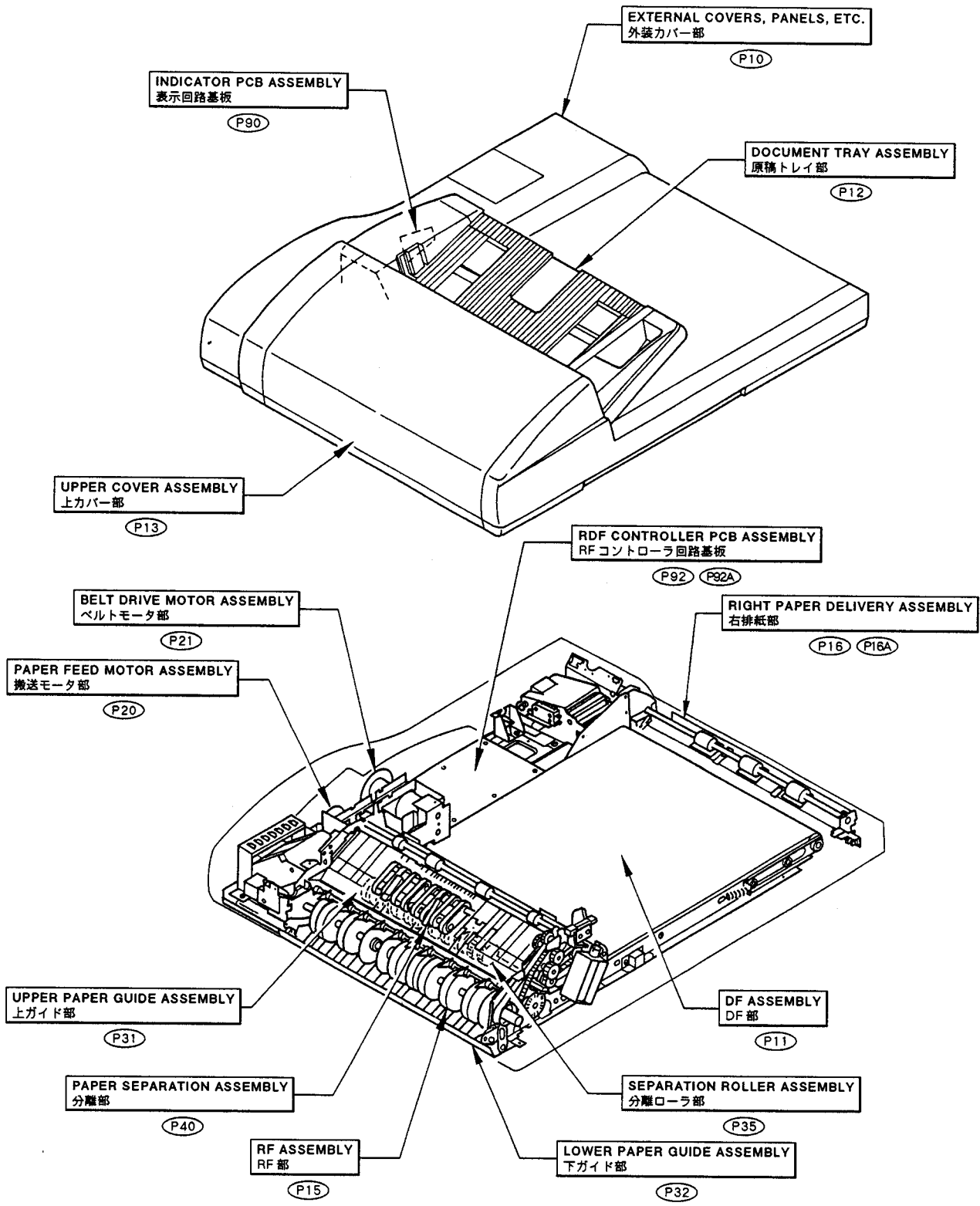

FIGURE P01 MOUNTING HARDWARE 本体取付部品

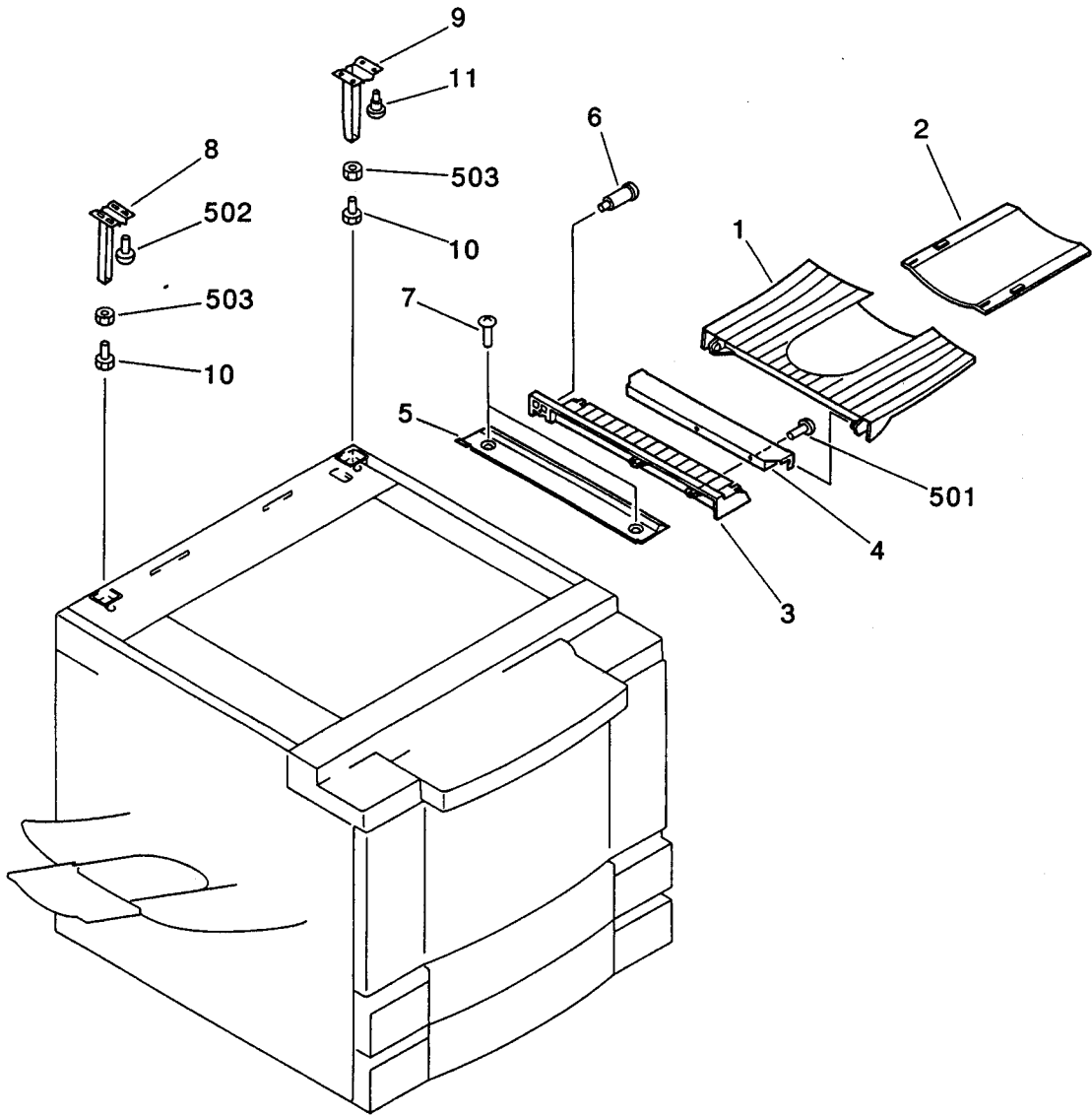

FIGURE & KEY NO.	PART NUMBER	RANK	QTY	DESCRIPTION	SERIAL NUMBER / REMARKS
P01 -	NPN		RF	MOUNTING HARDWARE ホンタイトリツケブヒン	
1	FB3 - 2141 - 000		1	TRAY 3, COPY ハイシトレイ (3)	
2	FB3 - 3143 - 020		1	TRAY 2, COPY ハイシトレイ (2)	
3	FB3 - 5754 - 020		1	MOUNT, TRAY トレイトリツケダイ	
4	FB3 - 5755 - 020		1	PLATE, TRAY トレイトリツケパン	
5	FB3 - 5756 - 000		1	GUIDE, PAPER RIGHT ウケワタシダイ (ミギ)	
6	FS1 - 9005 - 000		1	SCREW, STEPPED, M4 ダンビス	
7	XA9 - 0679 - 000		2	SCREW, MACH., FLAT HEAD, M3X4 ヒラコネジ	
8	FF5 - 5203 - 030		1	PILLAR, LEFT シチュウ (ヒダリ)	RDF - G1/RF - G1
	FF5 - 7814 - 000		1	PILLAR, LEFT シチュウ (ヒダリ)	DADF - A1
9	FF5 - 5204 - 030		1	PILLAR, RIGHT シチュウ (ミギ)	RDF - G1/RF - G1
	FF5 - 7815 - 000		1	PILLAR, RIGHT シチュウ (ミギ)	DADF - A1
10	XA9 - 0519 - 000		2	BOLT, M5X20 ボルト	
11	FS2 - 9478 - 000		4	SCREW, STEPPED, M3X3 ダンビス	RDF - G1/RF - G1
	FS5 - 9562 - 000		4	SCREW, STEPPED, M3X1.4 ダンビス	DADF - A1
501	XB1 - 2403 - 009		1	SCREW, MACH., TRUSS HEAD, M4X30 バインドネジ	
502	XB6 - 7400 - 609		4	SCREW, TP, M4X6 TPネジ	
503	XB7 - 2100 - 509		2	NUT, HEX, M5 ロッカクナット	

FIGURE P10 EXTERNAL COVERS, PANELS, ETC. 外装カバー部

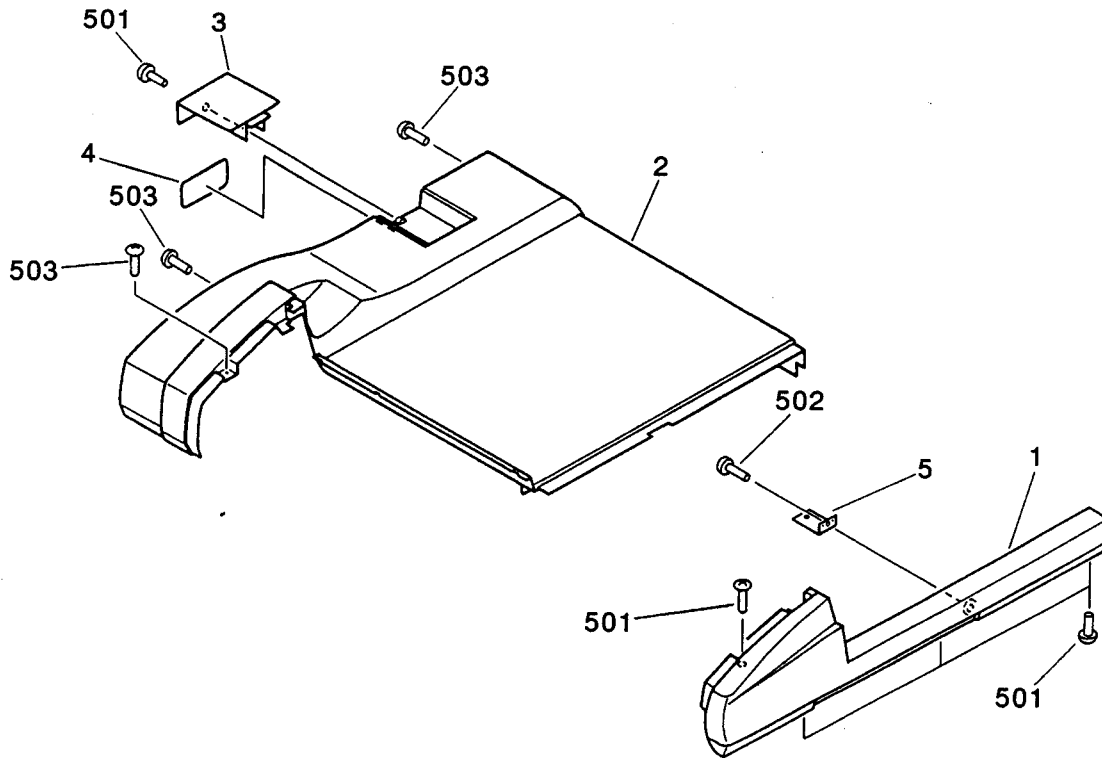

FIGURE & KEY NO.	PART NUMBER	RANK	QTY	DESCRIPTION	SERIAL NUMBER / REMARKS
P10 -	NPN		RF	EXTERNAL COVERS, PANELS, ETC. ガイソウカバー部	
1	FB3 - 5752 - 020		1	COVER, FRONT マエカバー	
2	FB3 - 5751 - 000		1	COVER, UPPER ウエカバー	
3	FC1 - 1340 - 000		1	COVER カバー	
4	FB3 - 5697 - 000		1	NAME PLATE メイショウメイハン	RDF - G1/RF - G1
	FB4 - 7019 - 000		1	NAME PLATE メイショウメイハン	DADF - A1
5	FC1 - 2307 - 020		1	PLATE, COVER フロントカバーシバン	
501	XB1 - 2400 - 606		6	SCREW, MACH., TRUSS HEAD, M4X6 バインドネジ	
502	XB4 - 7400 - 609		1	SCREW, TAPPING, TRUSS HEAD, M4X6 バインドタッピンネジ	
503	XB6 - 7400 - 606		3	SCREW, TP, M4X6 TPネジ	

FIGURE & KEY NO.	PART NUMBER	RANK	QTY	DESCRIPTION	SERIAL NUMBER / REMARKS
P11 -	NPN		RF	DF ASSEMBLY DF ブ	
1	FS6 - 0693 - 000		1	GEAR, 16T 16T ギア	RDF - G1/RF - G1
2	FG5 - 7292 - 000		1	ROLLER, FEED BELT ターンローラ	RDF - G1/RF - G1
	FM6 - 2145 - 000		1	TURN ROLLER ASSEMBLY カイテンローラブ	DADF - A1
2A	FE6 - 3042 - 000		1	BUSHING, IDLER ROLLER ターニングローラブッシュ	
2B	FB3 - 5688 - 000		1	SHAFT, IDLER ROLLER ターンローラジク	RDF - G1/RF - G1
	FC1 - 7855 - 000		1	SHAFT, IDLER ROLLER ターンローラジク	DADF - A1
2C	FE6 - 3041 - 000		2	ROLLER, FEED BELT IDLER ターンローラ	
3	FA3 - 4509 - 000		8	BAND, ROLLER ローラバンド	
4	FA3 - 4725 - 000		1	CATCH, MAGNET マグネットキャッチ	
5	FA5 - 4705 - 000		2	ROLLER, FEED BELT DRIVE クドウローラ	
6	FA5 - 5376 - 000		2	ROLLER, FEED BELT DRIVE クドウローラ	
7	FB3 - 5736 - 020		1	PLATE, JOINT ジョイントパン	
8	FA6 - 7548 - 000		2	SPACER カラ	
10	FC1 - 1279 - 000		1	LEVER 2, DEFLECTOR フラップレバー (2)	
11	FC1 - 1280 - 020		1	HOLDER, SOLENOID ソレノイドホルダ	
12	FB3 - 5654 - 000		1	PLATE, JOINT PAPER PICK - UP キュウシジョイントパン	
13	FC1 - 1314 - 040	N	1	PLATE ソクパン	
14	FC1 - 6186 - 040	N	1	CROSSMEMBER, LEFT ステイ (ヒダリ)	
15	FC1 - 6187 - 050	N	1	CROSSMEMBER, CENTER ステイ (ナカ)	
16	FC1 - 6188 - 040	N	1	CROSSMEMBER, RIGHT ステイ (ミギ)	
17	FC1 - 1325 - 020		1	PLATE, GUIDE, FRONT シュウドウパン (マエ)	
18	FS6 - 2449 - 000		1	SPRING, TENSION ヒツバリバネ	RDF - G1/RF - G1
19	WT2 - 0255 - 000		1	CLIP, CABLE ソクセンオサエ	RDF - G1/RF - G1
20	FB3 - 5737 - 000		1	MOUNT, ROLLER オサエコロシパン	
21	FC1 - 1333 - 040		1	SHAFT, FEED BELT クドウジク	
22	FC1 - 1334 - 030		14	ROLLER オサエコロ	
23	FC1 - 1336 - 000		2	FLANGE フランジ	
24	FB3 - 5757 - 000		1	HINGE, LEFT ヒンジ (ヒダリ)	
25	FB3 - 5758 - 000		1	HINGE, RIGHT ヒンジ (ミギ)	

FIGURE & KEY NO.	PART NUMBER	RANK	QTY	DESCRIPTION	SERIAL NUMBER / REMARKS
P11 - 26	FC1 - 7815 - 020		1	FEED BELT ハンソウ ベルト	
27	FA5 - 4732 - 000		3	FOOT, RUBBER ゴム アシ	
28	WT2 - 5041 - 000		3	TIE, CABLE ソクセンバンド	RDF - G1/RF - G1
	WT2 - 5041 - 000		4	TIE, CABLE ソクセンバンド	DADF - A1
29	FF5 - 5195 - 000		1	PLATE, SLIDE, REAR スライドバン(ウシロ)	RDF - G1/RF - G1
	FF5 - 7816 - 000		1	PLATE, SLIDE, REAR スライドバン(ウシロ)	DADF - A1
30	FM9 - 0474 - 000		1	INTERFACE CABLE インターフェースケーブル	RDF - G1/RF - G1 J1,2,201
	FG2 - 9558 - 000		1	INTERFACE CABLE インターフェースケーブル	DADF - A1 J1,2,201
30A	WT2 - 0270 - 000		1	BUSHING ブッシング	
31	FH7 - 5382 - 000		1	SOLENOID, DEFLECTOR, DC24V フラップソレノイド	RDF - G1/RF - G1 SL3
	FH7 - 5843 - 000		1	SOLENOID, DC24V ソレノイド	DADF - A1 SL3 J204
32	FS1 - 9004 - 000		1	SCREW, STEPPED, M4 ダンピス	
33	FS1 - 9199 - 000		2	SCREW, STEPPED, M4 ダンピス	
34	FS2 - 3567 - 050		1	PULLEY, 32T 32T プーリ	
35	FS4 - 2048 - 000		1	SPRING, TENSION ヒッバリバネ	
36	FS4 - 2052 - 000		4	SPRING, TENSION ヒッバリバネ	
37	FS4 - 2053 - 000		6	SPRING, TENSION ヒッバリバネ	
38	FS4 - 2055 - 000		2	SPRING, TENSION ヒッバリバネ	
39	FC1 - 1329 - 000		1	BRACKET, CONNECTOR コネクタバン	
40	WT2 - 0250 - 000		3	CLIP, CABLE ロッキングワイヤサドル	
41	WC4 - 5030 - 000		1	MICROSWITCH マイクロスイッチ	MS1
42	VT2 - 5008 - 006		2	SPACER, PCB PCB スペーサ	
43	WE8 - 5496 - 000		1	FERRITE CORE フェライトコア	RDF - G1/RF - G1 A SIZE
44	FE9 - 0117 - 000		1	GROMMET グロメット	
45	XG9 - 0237 - 000		4	BEARING, BALL ベアリング	
46	VT2 - 0012 - 006		4	SUPPORT, PCB ロッキングサポート	
47	FC1 - 3044 - 000		1	FOOT, RUBBER, FRONT ゴムアシ(マエ)	
48	WT2 - 0317 - 000		2	CLIP, CABLE ロッキングワイヤサドル	
49	WT2 - 0204 - 000		3	CLIP, CABLE エッジサドル	
50	FC1 - 2309 - 000		1	RETAINER, CORD コードオサエ	

FIGURE & KEY NO.	PART NUMBER	RANK	QTY	DESCRIPTION	SERIAL NUMBER / REMARKS
P11 - 51	XA9 - 0546 - 020		1	SCREW, M4X6 ダブルポイントネジ	RDF - G1/RF - G1 J4
52	FS6 - 2460 - 000		4	SPRING, TENSION ヒッパリバネ	
53	FB3 - 5699 - 000		1	PLATE, GROUNDING アースパン	
54	FG2 - 5006 - 000		1	CABLE, SOLENOID ソレノイドソクセン	
55	FB4 - 7003 - 000		6	SPRING, COMPRESSION アッシュクバネ	
56	FB4 - 7004 - 000		6	ROLLER ベルトガイドコロ	A SIZE
57	FS2 - 9461 - 000		6	SCREW, STEPPED, M3 ネジ	
58	FB4 - 7002 - 000		2	GUIDE, BELT ベルトガイド	
59	FF3 - 1291 - 000		1	WIRE, GROUNDING アースセン	
60	FA5 - 5499 - 000		1	SCREW, ADJUSTING チョウセイネジ	
61	XA9 - 0893 - 000		2	SCREW, M4X8 ネジ	
62	FS5 - 9439 - 000		1	SCREW, MACH., TRUSS HEAD, M3X4 バインドネジ	
501	XD3 - 1300 - 102		1	PIN, SPRING スプリングピン	
502	XD1 - 4200 - 402		3	WASHER, TOOTHED LOCK ハツキザガネ	
503	XB6 - 2400 - 808		2	SETSCREW, M4X8 ロッククアナツキトメネジ	
504	XD2 - 1100 - 842		2	RING, E Eリング	RDF - G1/RF - G1
505	XD2 - 2100 - 802		5	RING, GRIP グリップリング	
506	XD3 - 2200 - 142		2	PIN, DOWEL ヘイコウピン	
508	XD3 - 2200 - 102		1	PIN, DOWEL ヘイコウピン	
509	XB1 - 2400 - 609		4	SCREW, MACH., TRUSS HEAD, M4X6 バインドネジ	
510	XB6 - 7400 - 609		10	SCREW, TP, M4X6 TPネジ	
512	XB6 - 7300 - 405		1	SCREW, TP, M3X4 TPネジ	
513	XB1 - 2301 - 209		1	SCREW, MACH., TRUSS HEAD, M3X12 バインドネジ	
514	XD3 - 2200 - 182		6	PIN, DOWEL ヘイコウピン	
515	XB6 - 7300 - 609		2	SCREW, TP, M3X6 TPネジ	
516	XD2 - 2100 - 802		2	RING, GRIP グリップリング	A SIZE
517	XB7 - 2100 - 409		1	NUT, HEX, M4 ロッククナット	
518	XD1 - 4200 - 402		2	WASHER, TOOTHED LOCK ハツキザガネ	
519	XB6 - 7400 - 606		2	SCREW, TP, M4X6 TPネジ	
520	XB4 - 7400 - 609		1	SCREW, TAPPING, TRUSS HEAD, M4X6 バインドタッピンネジ	

FIGURE & KEY NO.	PART NUMBER	R A N K	Q T Y	DESCRIPTION	SERIAL NUMBER / REMARKS
P11 - 521	XD1 - 4200 - 302		1	WASHER, TOOTHED LOCK ハツキ ザガネ	

FIGURE P12 DOCUMENT TRAY ASSEMBLY

原稿トレイ部

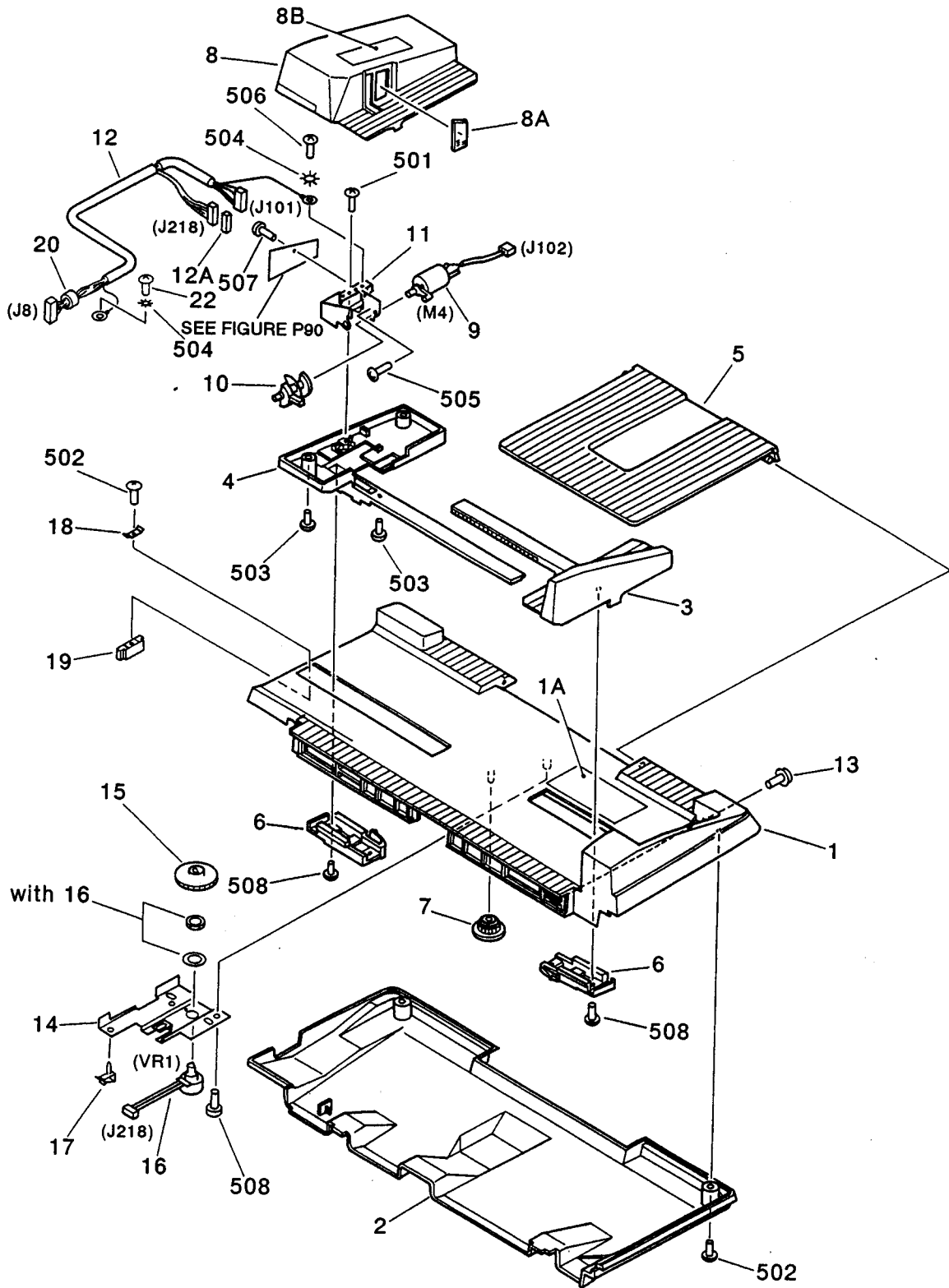

FIGURE & KEY NO.	PART NUMBER	RANK	QTY	DESCRIPTION	SERIAL NUMBER / REMARKS
P12 -	NPN		RF	DOCUMENT TRAY ASSEMBLY ゲンコウトレイブ	
1	FF2 - 7847 - 040		1	TRAY, DOCUMENT ゲンコウトレイ	AB SIZE
	FF2 - 7848 - 040		1	TRAY, DOCUMENT ゲンコウトレイ	INCH/A SIZE
	FF2 - 7849 - 040		1	TRAY, DOCUMENT ゲンコウトレイ	A SIZE
	FF2 - 7850 - 040		1	TRAY, DOCUMENT ゲンコウトレイ	INCH/AB SIZE
1A	FC1 - 6204 - 000		1	LABEL, PAPER SIZE ペーパサイズラベル	AB SIZE
	FC1 - 6205 - 000		1	LABEL, PAPER SIZE ペーパサイズラベル	INCH/A SIZE
	FC1 - 6206 - 000		1	LABEL, PAPER SIZE ペーパサイズラベル	A SIZE
	FC1 - 6207 - 000		1	LABEL, PAPER SIZE ペーパサイズラベル	INCH/AB SIZE
2	FB3 - 5753 - 000		1	COVER, REAR, TRAY トレイカバーウシロ	
3	FB3 - 5761 - 000		1	GUIDE, SLIDE, FRONT スライドガイド(マエ)	
4	FB3 - 5763 - 000		1	MOUNT, REAR GUIDE ウシロガイドトリツケバン	
5	FC1 - 6177 - 000		1	TRAY, AUXILIARY ホジョトレイ	
6	FC1 - 6179 - 000		2	CLAMP, GUIDE ガイドオサエ	
7	FS4 - 0177 - 000		1	GEAR, 16T 16Tギア	
8	FF5 - 5205 - 000		1	GUIDE, SLIDE, REAR スライドガイド(ウシロ)	AB SIZE
	FF5 - 5206 - 000		1	GUIDE, SLIDE, REAR スライドガイド(ウシロ)	EXCEPT AB SIZE
8A	FC1 - 1350 - 020		1	PLATE ヒョウジバン	AB SIZE
	FC1 - 1351 - 020		1	PLATE ヒョウジバン	EXCEPT AB SIZE
8B	FB3 - 5764 - 000		1	LABEL, WARNING チュウイラベル	
9	FF2 - 5903 - 030		1	MOTOR, DC6V モータ	M4 J102
10	FC1 - 1311 - 000		1	LEVER, RECYCLE リサイクルレバー	
11	FC1 - 6178 - 000		1	MOUNT, RECYCLE MOTOR リサイクルモータダイ	
12	FG2 - 7565 - 000		1	TRAY CABLE トレイソクセン	RDF - G1/RF - G1 J8,101,218
	FG2 - 9923 - 000		1	TRAY CABLE ASSEMBLY トレイソクセン	DADF - A1 J8,101,218
12A	VS1 - 5057 - 003		1	CONNECTOR, SNAP TIGHT チュウケイコネクタ	J218
13	FA6 - 7550 - 000		2	SCREW, MACH., WASHER HEAD, M4X10 トレイトリツケネジ	
14	FB3 - 5665 - 000		1	MOUNT, VOLUME ボリュームシバン	
15	FB3 - 5668 - 000		1	GEAR, 32T 32Tギア	
16	FG2 - 7569 - 000		1	ROTARY VR ASSEMBLY ロータリVRブ	VR1 J218

FIGURE & KEY NO.	PART NUMBER	RANK	QTY	DESCRIPTION	SERIAL NUMBER / REMARKS
P12 - 17	WT2 - 0507 - 000		1	CLAMP クランプ	RDF - G1/RF - G1 A SIZE
18	FB3 - 5743 - 000		1	SPRING, LEAF イタバネ	
19	FB3 - 5666 - 000		1	BLOCK, TRAY トレイキセイコマ	
20	WE8 - 5496 - 000		1	FERRITE CORE フェライトコア	
22	FS5 - 9439 - 000		1	SCREW, MACH., TRUSS HEAD, M3X4 バインドネジ	
501	XB4 - 7300 - 609		1	SCREW, TAPPING, TRUSS HEAD, M3X6 バインドタッピンネジ	
502	XB4 - 7300 - 806		3	SCREW, TAPPING, TRUSS HEAD, M3X8 バインドタッピンネジ	
503	XB4 - 7300 - 809		3	SCREW, TAPPING, TRUSS HEAD, M3X8 バインドタッピンネジ	
504	XD1 - 4200 - 302		2	WASHER, TOOTHED LOCK ハツキザガネ	
505	XB1 - 2200 - 309		2	SCREW, MACH., TRUSS HEAD, M2X3 バインドネジ	
506	XB1 - 2300 - 606		1	SCREW, MACH., TRUSS HEAD, M3X6 バインドネジ	
507	XB1 - 2300 - 609		1	SCREW, MACH., TRUSS HEAD, M3X6 バインドネジ	
508	XB4 - 7301 - 009		4	SCREW, TAPPING, TRUSS HEAD, M3X10 バインドタッピンネジ	

FIGURE P13 UPPER COVER ASSEMBLY 上カバー部

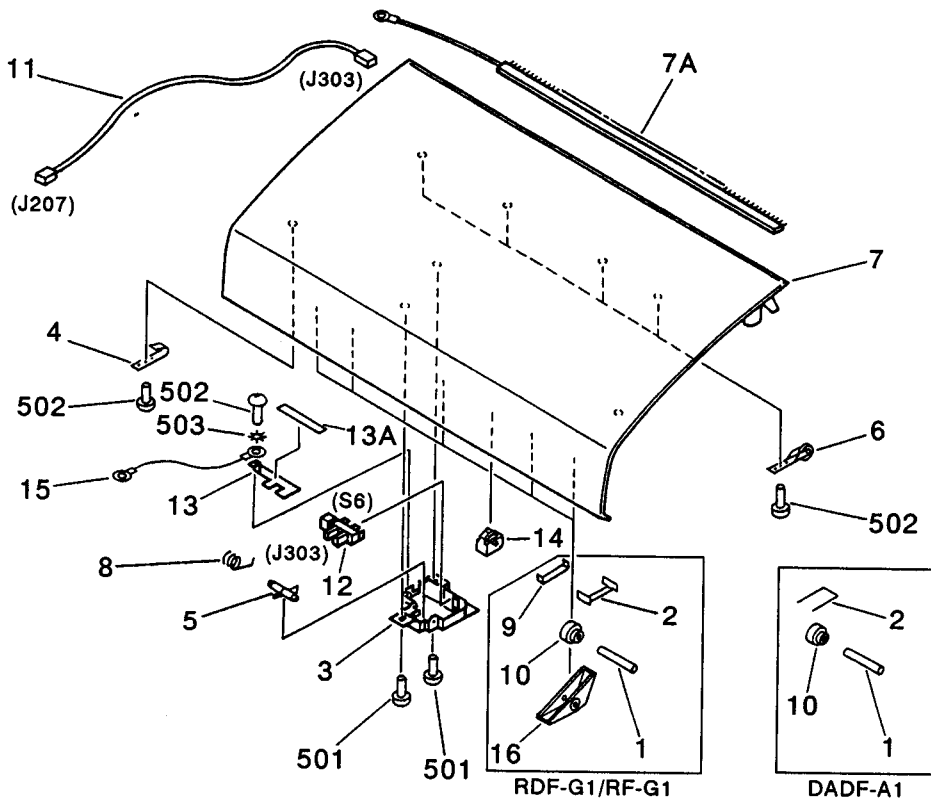

FIGURE & KEY NO.	PART NUMBER	RANK	QTY	DESCRIPTION	SERIAL NUMBER / REMARKS
P13 - 1 2	FG2 - 4951 - 090		1	UPPER COVER ASSEMBLY ウエカバーブ	RDF - G1/RF - G1
	FG6 - 2182 - 000		1	UPPER COVER ASSEMBLY ウエカバーブ	DADF - A1
	FC1 - 1273 - 000		5	ROD ハンデンコロジク	
	FC1 - 1274 - 000		5	SPRING, LEAF ハンデンイタバネ	RDF - G1/RF - G1
	FB4 - 6987 - 000		5	SPRING, LEAF カイヘイコロバネ	DADF - A1
3 4 5 6 7	FC1 - 1293 - 020		1	COVER, SENSOR センサカバー	
	FC1 - 1321 - 000		2	SPRING, LEAF オサエバネ	
	FC1 - 1344 - 000		1	FLAG, SENSOR センサフラッグ	
	FF2 - 5769 - 000		4	ROLLER, DELIVERY ハイシュツコロ	
	FF2 - 5788 - 070		1	COVER, UPPER ウエカバー	RDF - G1/RF - G1
	FF5 - 7810 - 000		1	COVER, UPPER カイヘイカバー	DADF - A1
	FC1 - 1788 - 020		1	ELIMINATOR, STATIC CHARGE ジョデンシン	
7A 8 9 10	FS2 - 2051 - 000		1	SPRING, TORSION ネジリバネ	
	FC1 - 1355 - 000		5	SPRING, LEAF カイヘイイタバネ	RDF - G1/RF - G1
	FC2 - 3245 - 000		5	ROLLER カイヘイローラ	RDF - G1/RF - G1
	FB4 - 6988 - 000		5	ROLLER カイヘイカバーコロ	DADF - A1
11 12 13 13A	FG2 - 3374 - 000		1	SENSOR CONNECTING CABLE ハイシセンサチュウケイソクセン	J207,303
	WG8 - 5362 - 000		1	IC, TLP1241, PHOTO - INTERRUPTER フォトインタラプタ	S6 J303
	FF2 - 6072 - 000		1	PLATE, SENSOR GUARD センサガードパン	
	FC1 - 3042 - 000		1	MYLAR, GUARD ガードマイラ	
	FC1 - 6216 - 000		1	GUIDE, LIB, 2 リブガイド(2)	RDF - G1/RF - G1
15 16 501 502	FF2 - 6012 - 000		1	WIRE ワイヤ	
	FC2 - 3244 - 000		5	GUIDE ガイド	RDF - G1/RF - G1
	XB4 - 7400 - 809		2	SCREW, TAPPING, TRUSS HEAD, M4X8 バインドタッピンネジ	
	XB4 - 7300 - 609		7	SCREW, TAPPING, TRUSS HEAD, M3X6 バインドタッピンネジ	
	503	XD1 - 4200 - 302		1	WASHER, TOOTHED LOCK ハツキザガネ

FIGURE P15 RF ASSEMBLY (3/4)

RF部 (3/4)

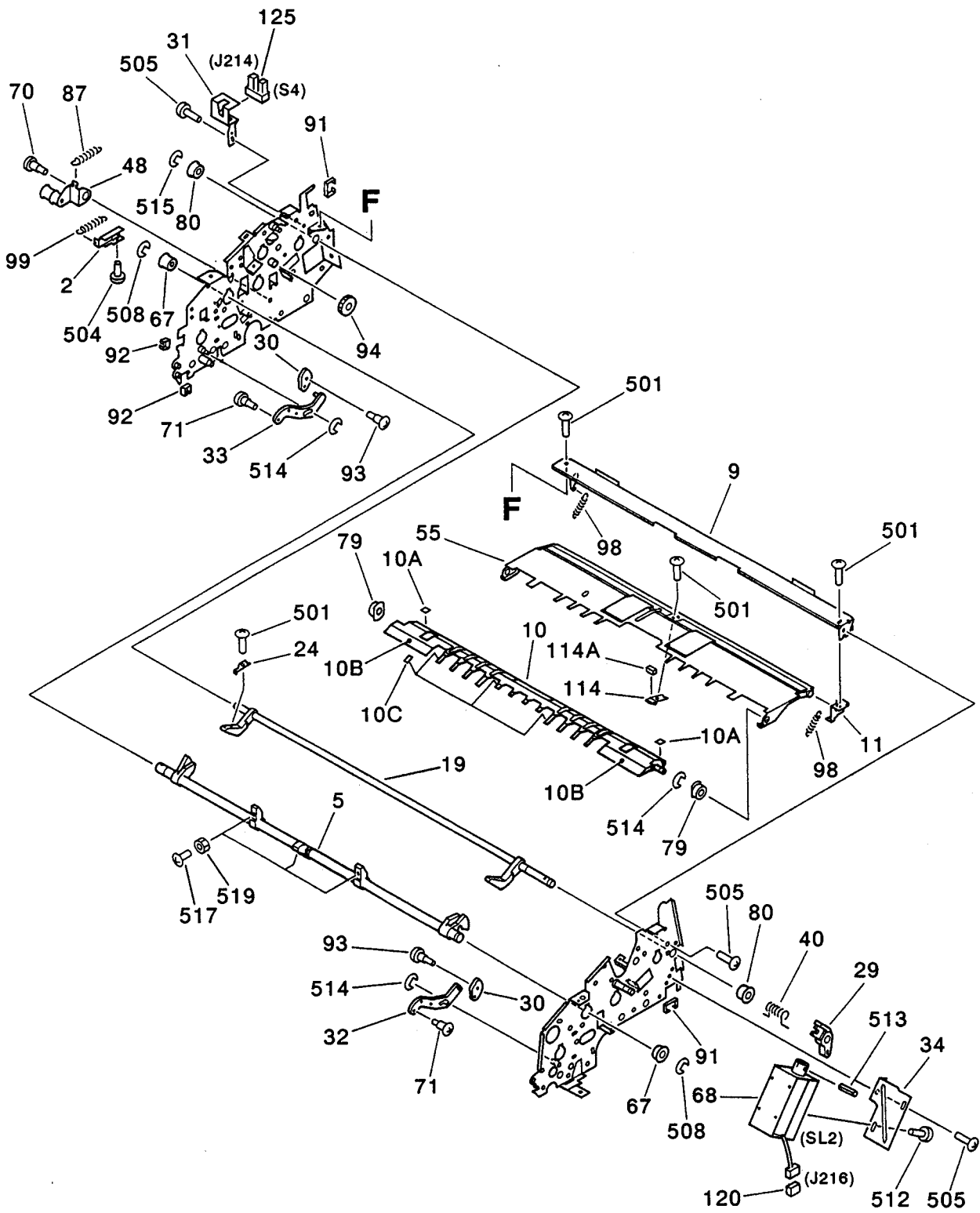

FIGURE P15 RF ASSEMBLY (1/4)

RF部 (1/4)

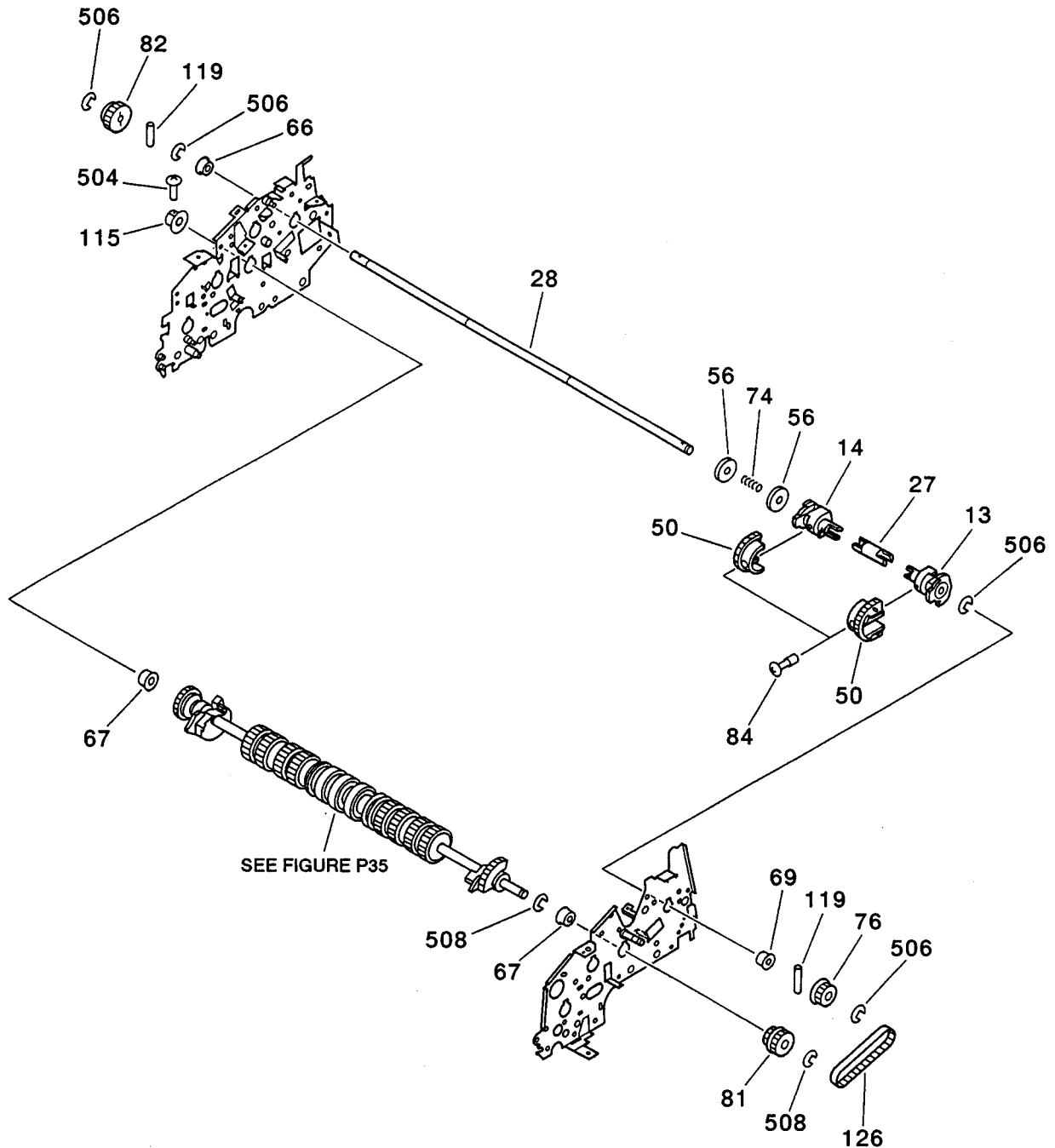

FIGURE & KEY NO.	PART NUMBER	R A N K	Q T Y	DESCRIPTION	SERIAL NUMBER / REMARKS
P15 --	NPN		RF	RF ASSEMBLY RF フ	
1	FA1 - 0056 - 000		2	BUSHING ブッシング	
2	FB3 - 5620 - 000		1	PLATE, LIFTING, CAM カムカアツパン	
3	FC1 - 3043 - 000		1	STOPPER, LOWER GUIDE シタガイドストツバ	
4	FB3 - 5690 - 020		1	ARM, SHUTTER シャッターアーム	
5	FB3 - 5621 - 020		1	SHAFT, CAM カムジク	
6	FB3 - 5625 - 020		1	GUIDE A, INNER ウチガイド (A)	
7	FB3 - 5632 - 020		1	WEIGHT ウエイト	
8	FF2 - 7866 - 000		1	PLATE, REVERSE ハンテンスティ	
8A	FC2 - 3246 - 000		4	SHEET シート	
9	FB3 - 5633 - 000		1	CROSSMEMBER, GUIDE, UPPER ウエガイドステイ	
10	FF5 - 5201 - 000		1	GUIDE, FRONT, SEPARATION ブンリマエガイド	
10A	FB3 - 5722 - 000		2	RUBBER ボウシンゴム	
10B	FB3 - 5693 - 000		2	SHEET, A シート (A)	
10C	FB3 - 5694 - 000		12	SHEET, B シート (B)	
11	FB3 - 5635 - 000		1	PLATE, TRAY トレイトリツケパン	
12	FC1 - 6209 - 000		1	ROLLER, REVERSE ハンテンドローラ	
13	FB3 - 5638 - 000		1	ROLLER, FRONT ハンゲツドローラボス (マエ)	
14	FB3 - 5639 - 000		1	ROLLER, REAR ハンゲツドローラボス (ウシロ)	
15	FF5 - 5208 - 000		1	PLATE, SHUTTER HOLDER シャッターシバン	RDF - G1/RF - G1
	FF5 - 7807 - 000		1	PLATE, SHUTTER HOLDING シャッターシバン	DADF - A1
15A	FB3 - 5696 - 000		1	CUSHION ボウシンゴム	
16	FB3 - 5691 - 000		1	SHUTTER シャッター	
17	FB3 - 5640 - 000		1	ARM, PICK - UP, FRONT キュウシアーム (マエ)	
18	FB3 - 5641 - 000		1	ARM, PICK - UP, REAR キュウシアーム (ウシロ)	
19	FB3 - 5642 - 000		1	SHAFT, PRESSURE, PICK - UP キュウシカアツジク	
20	FB3 - 5662 - 000		1	ROLLER, REGISTRATION レジストローラ	RDF - G1/RF - G1
	FB4 - 7018 - 000		1	ROLLER, REGISTRATION レジストローラ	DADF - A1
21	FB3 - 5660 - 000		1	LEVER 1, DEFLECTOR フラップレバー (1)	
22	FB3 - 5637 - 000		1	ROLLER, PAPER DELIVERY ハイシローラ	

FIGURE & KEY NO.	PART NUMBER	RANK	QTY	DESCRIPTION	SERIAL NUMBER / REMARKS
P15 - 23	FB3 - 5636 - 000		1	HOLDER, E SENSOR E センサ シバン	RDF - G1/RF - G1
	FF5 - 7818 - 000		1	REFLECTOR ハンシャキ	DADF - A1
	24	FB3 - 5643 - 000	1	PLATE, PRESSURE PICK - UP キュウシカアツバン	
	25	FC1 - 1294 - 020	1	HOLDER, SWITCH スイッチホルダ	
	26	FB3 - 5684 - 000	1	PULLEY, ROLLER, REVERSE ハンテンローラプーリ	
	27	FB3 - 5645 - 000		1	JOINT ハンゲツジョイント
FB4 - 6988 - 000			1	JOINT ハンゲツジョイント	DADF - A1
28		FB3 - 5646 - 000	1	SHAFT, ROLLER ハンゲツローラジク	
29		FB3 - 5649 - 000	1	HOOK, SOLENOID ソレノイドフック	
30		FC1 - 1300 - 000	2	CAM カム	
31		FC1 - 1301 - 000		1	PLATE, SENSING センサバン
	32	FC1 - 1302 - 000	1	ARM, FRONT アーム (マエ)	
	33	FC1 - 1303 - 000	1	ARM, REAR アーム (ウシロ)	
	34	FB3 - 5650 - 000	1	MOUNT, SOLENOID ソレノイドシバン	
	36	FC1 - 6184 - 000	1	LINK, SHUTTER シャッターリンク	
	37	FC1 - 1327 - 000		1	COVER, SENSOR センサカバー
FB4 - 6994 - 000			1	COVER カバー	DADF - A1
38		FB3 - 5663 - 000	1	DISK, CLOCK クロックバン	
39		FB3 - 5664 - 000	1	HOLDER, SENSOR REGISTRATION レジストセンサホルダ	
40		FB3 - 5669 - 000	1	SPRING, TORSION ネジリバネ	
41		FC1 - 2308 - 000		1	COVER, SENSOR センサカバー
	42	FB3 - 5676 - 000	1	SHAFT, ARM, PICK - UP REAR キュウシアームジク (ウシロ)	
	43	FF2 - 5771 - 000	1	GUIDE, PAPER ガイド	
	44	FF5 - 5182 - 000	1	PLATE, SENSOR, SEPARATION ブンリセンサ	
	45	FC1 - 1289 - 000	1	HOLDER H, SENSING センサホルダ (H)	RDF - G1/RF - G1
	46	FF5 - 5181 - 000		1	FLAPPER, SEPARATION ブンリフラッパ
46A		FB3 - 5622 - 000	4	SPONGE, SEPARATION ブンリスポンジ	
46B		FB3 - 5623 - 000	4	SHEET, SEPARATION ブンリシート	
47		FF5 - 5186 - 000	1	PLATE, BELT TENSION, FRONT ベルトテンショナ (マエ)	
48		FF5 - 5187 - 000	1	PLATE, BELT TENSION, REAR ベルトテンショナ (ウシロ)	

FIGURE & KEY NO.	PART NUMBER	RANK	QTY	DESCRIPTION	SERIAL NUMBER / REMARKS
P15 - 49	FF2 - 5784 - 000		1	PLATE, POSITIONING シテンイタ	RDF - G1/RF - G1
	FB4 - 6992 - 000		1	PLATE, POSITIONING シテンイタ	DADF - A1
	50	FF5 - 5191 - 000	2	ROLLER, PICK - UP キュウシローラ	
	51	FF5 - 5197 - 030	1	GUIDE B, INNER ウチガイド(B)	
	52	FF5 - 5183 - 000	1	LIMIT PLATE, SEPARATION ブンリキセイバン	
52A	FB3 - 5720 - 000		2	SHEET, 1 マイラシート(1)	
52B	FB3 - 5721 - 000		1	SHEET, 2 マイラシート(2)	
53	FF2 - 5907 - 000		1	PLATE, POSITIONING シテンイタ	RDF - G1/RF - G1
	FB4 - 6993 - 000		1	PLATE, POSITIONING ウチガイドシジク	DADF - A1
54	FG2 - 7572 - 020		1	SENSING PHOTO - TRANSISTOR PCB ゲンコウセンサジュコウユニット	RDF - G1/RF - G1 S1 J203
54A	FG2 - 9554 - 000		1	EMP SENSING LED PCB ASSEMBLY EMPセンサハッコウブ	DADF - A1
	WA1 - 0178 - 000		1	DIODE, 1SS81 ダイオード	RDF - G1/RF - G1
54B	WG1 - 5373 - 000		1	LED, TLN119B LED	DADF - A1
	WG3 - 0089 - 000		1	PHOTO - TRANSISTOR フォトトランジスタ	RDF - G1/RF - G1
	WG3 - 5104 - 000		1	PHOTO - TRANSISTOR TPS616C フォトトランジスタ	DADF - A1
54C	FF5 - 7808 - 000		1	COVER, SENSOR センサカバー	DADF - A1
54D	FB4 - 7010 - 000		1	SHEET ボウジンシート	DADF - A1
55	FF5 - 5192 - 020		1	TRAY, PICK - UP キュウシトレイ	
56	FA6 - 2513 - 000		2	WASHER ワツシヤ	
57	FG2 - 5004 - 000		1	SENSOR CONNECTING CABLE レジストセンサチュウケイソクセン	J205,302
58	FG2 - 7571 - 000		1	CABLE, SEPARATION SENSING ブンリセンサチュウケイソクセン	J208,304
59	FG2 - 3379 - 000		1	SENSING LED PCB ASSEMBLY ゲンコウセンサハッコウユニット	RDF - G1/RF - G1 LED1 J204
59A	WG1 - 0479 - 000		1	LED, TLN104B LED	RDF - G1/RF - G1
59B	WA1 - 0691 - 000		1	DIODE, 1SS120 ダイオード	RDF - G1/RF - G1
60	FF5 - 5196 - 000		1	PLATE, PICK - UP キュウシトリツケバン	
61	FG2 - 3394 - 000		1	REGISTRATION SENSOR H ASSEMBLY レジストセンサHブ	LED3 J302
62	FG2 - 3765 - 000		1	COVER SWITCH ASSEMBLY カバースイッチアセンブリ	RDF - G1/RF - G1 MS2 J3
	FG2 - 9925 - 000		1	COVER SWITCH ASSEMBLY カバースイッチアセンブリ	DADF - A1 MS2 J3
62A	WC4 - 5033 - 000		1	MICROSWITCH マイクロスイッチ	MS2
63	FG2 - 7570 - 000		1	ENT SENSING LED PCB ASSEMBLY ENTセンサハッコウブ	S3 J212

FIGURE & KEY NO.	PART NUMBER	R A N K	Q' T Y	DESCRIPTION	SERIAL NUMBER / REMARKS
P15 - 63A	WA1 - 0178 - 000		1	DIODE, 1SS81 ダイオード	SL1 J217
63B	WG3 - 0089 - 000		1	PHOTO - TRANSISTOR フォトトランジスタ	
64	FH7 - 5653 - 000		1	SOLENOID, DC24V ソレノイド	
65	FB3 - 5657 - 000		5	CAP, RUBBER ラバー キャップ	
66	FS1 - 1187 - 000		1	BUSHING ブッシング	
67	FS1 - 1189 - 000		6	BUSHING ブッシング	
68	FH7 - 5709 - 000		1	SOLENOID, DC24V ソレノイド	
69	FS1 - 1213 - 000		1	BUSHING ブッシング	
70	FS1 - 9002 - 000		1	SCREW, STEPPED, M4X5 ダンピス	
71	FS1 - 9053 - 000		2	SCREW, STEPPED, M4 ダンピス	
72	FS1 - 9102 - 000		1	SCREW, STEPPED, M3 ダンピス	
73	FS1 - 9051 - 000		1	SCREW, STEPPED, M3X4 ダンピス	
74	FS3 - 2705 - 000		1	SPRING, COMPRESSION アッシュク バネ	
75	FS2 - 3566 - 000		1	PULLEY, 40T 40T プーリ	
76	FS5 - 3479 - 000		1	PULLEY F, 28T 28T プーリ (F)	
77	FS3 - 0136 - 000		1	GEAR, 18T 18T ギア	
78	FC1 - 1264 - 030		1	PLATE P, SHUTTER シャッター ステイ (P)	
79	FS5 - 1628 - 000		2	BUSHING ブッシング	
80	NA1 - 5027 - 000		2	BUSHING ブッシング	
81	FS6 - 0707 - 000		1	GEAR, 22T/PULLEY, 28T 22T ギア / 28T プーリ	
82	FS6 - 0708 - 000		1	GEAR, 20T 20T ギア	
83	FS4 - 2045 - 000		2	SPRING, TENSION ヒッバリ バネ	
84	FS5 - 9435 - 000		2	SCREW, M3X2.5 コティ ビス	
85	FS6 - 2456 - 000		1	SPRING, TENSION ヒッバリ バネ	
86	FS4 - 2178 - 000		2	SPRING, TENSION ヒッバリ バネ	
87	FS4 - 2051 - 000		1	SPRING, TENSION ヒッバリ バネ	
88	FS6 - 2455 - 000		1	SPRING, TENSION ヒッバリ バネ	
89	RS1 - 9008 - 000		1	SCREW, STEPPED, M3 ダンピス	
90	FS5 - 9436 - 000		2	SCREW, MACH., TRUSS HEAD, M4X5 バインド ネジ	
91	WT2 - 5011 - 000		2	CLIP, CABLE エッジ サドル	

FIGURE & KEY NO.	PART NUMBER	RANK	QTY	DESCRIPTION	SERIAL NUMBER / REMARKS
P15 - 92	WT2 - 5035 - 000		3	CLIP, CABLE エッジサドル	
93	XA9 - 0342 - 000		2	SCREW, STEPPED, M3X3.5 ダンピス	
94	FS6 - 0701 - 000		1	GEAR, 15T 15T ギア	
95	FS6 - 0702 - 000		1	GEAR, 16T/PULLEY, 20T 16T ギア/20T プーリ	
96	FS6 - 0703 - 000		1	PULLEY, 20T 20T プーリ	
97	FS6 - 0704 - 000		1	GEAR, 16T 16T ギア	
98	FS6 - 2454 - 000		2	SPRING, TENSION ヒッバリバネ	
99	FS6 - 2457 - 000		1	SPRING, TENSION ヒッバリバネ	
100	FS6 - 2458 - 000		1	SPRING, TENSION ヒッバリバネ	
101	WT2 - 5026 - 000		2	CLIP, CABLE クランプ	RDF - G1/RF - G1
102	WT2 - 5026 - 000		3	CLIP, CABLE クランプ	DADF - A1
103	FF3 - 0434 - 000		1	HOLDER J, SENSING センサホルダ (J)	
104	WT2 - 5041 - 000		3	TIE, CABLE ソクセンバンド	
105	WG8 - 5206 - 000		1	PHOTO - INTERRUPTER, SG206 フォトインタラプタ	S7 J304
106	FH7 - 7326 - 000		1	PHOTO - INTERRUPTER フォトインタラプタ	S11 J215
106A	FF5 - 5202 - 000		1	FLAPPER, SEPARATION ブンリフラッパ	
106B	FB3 - 5622 - 000		4	SPONGE, SEPARATION ブンリスポンジ	
107	FB3 - 5623 - 000		4	SHEET, SEPARATION ブンリシート	
107	XF9 - 0376 - 000		1	BELT, TIMING, 140T タイミングベルト	RDF - G1/RF - G1
107	XF9 - 0674 - 000		1	BELT, TIMING, 140T タイミングベルト	DADF - A1
110	FF2 - 5779 - 000		1	PLATE サブソクバン	
111	XF9 - 0588 - 000		1	BELT, TIMMING, 44T タイミングベルト	
112	FB3 - 5681 - 000		1	FLANGE C フランジ (C)	
113	FB3 - 5682 - 000		1	FLANGE D フランジ (D)	
114	FF5 - 5198 - 000		1	PLATE, STOP, WOODRUFF ハンゲツストッパ	
114A	FB3 - 5687 - 000		1	SPONGE, DAMPER ボウシン スポンジ	
115	FB3 - 5677 - 000		1	COLLAR 2, RETAINING スラストストッパ (2)	
116	FH6 - 1266 - 000		1	MOTOR, DC23V ブンリモータ	M1 J12
117	FB3 - 5672 - 000		1	GUIDE, CABLE ソクセンガイド	
118	XA9 - 0688 - 000		1	SCREW, M2X12 アロックネジ	

FIGURE & KEY NO.	PART NUMBER	RANK	QTY	DESCRIPTION	SERIAL NUMBER / REMARKS
P15 - 119	XD9 - 0104 - 000		6	PIN,DOWEL ヘイコウピン	
120	VS1 - 5057 - 002		2	CONNECTOR, SNAP TIGHT チュウケイコネクタ	J216,217
121	FS1 - 1510 - 000		1	BUSHING ブッシング	
122	WE8 - 5496 - 000		1	FERRITE CORE フェライトコア	RDF - G1/RF - G1 A SIZE
123	FB3 - 5717 - 000		1	RAIL, GUIDE ガイドレール	
124	FC1 - 1304 - 000		1	PLATE, TRAY POSITIONING トレイイチギメパン	
125	WG8 - 5362 - 000		2	IC, TLP1241, PHOTO - INTERRUPTER フォトインタラプタ	S4,5 J214,206
126	XF9 - 0313 - 000		1	BELT, TIMING, 80T タイミングベルト	RDF - G1/RF - G1
	XF9 - 0671 - 000		1	BELT, TIMING, 80T タイミングベルト	DADF - A1
127	VS1 - 5057 - 002		1	CONNECTOR, SNAP TIGHT チュウケイコネクタ	RDF - G1/RF - G1 J203
	VS1 - 5057 - 004		1	CONNECTOR, SNAP TIGHT チュウケイコネクタ	DADF - A1 J203
128	FS5 - 9439 - 000		1	SCREW,MACH.,TRUSS HEAD,M3X4 バインドネジ	RDF - G1/RF - G1
129	WT2 - 5444 - 000		1	CLIP, CABLE ロッキングワイヤサドル	
501	XB1 - 2300 - 609		AR	SCREW,MACH.,TRUSS HEAD,M3X6 バインドネジ	
502	XD2 - 2100 - 402		2	RING,GRIP グリップリング	
503	XD2 - 2100 - 302		1	RING,GRIP グリップリング	RDF - G1/RF - G1
504	XB1 - 2300 - 409		AR	SCREW,MACH.,TRUSS HEAD,M3X4 バインドネジ	
505	XB1 - 2400 - 609		17	SCREW,MACH.,TRUSS HEAD,M4X6 バインドネジ	
506	XD2 - 1100 - 502		7	RING,E Eリング	
507	XD2 - 2100 - 802		3	RING,GRIP グリップリング	
508	XD2 - 1100 - 642		AR	RING,E Eリング	
509	XB1 - 2300 - 309		1	SCREW,MACH.,TRUSS HEAD,M3X3 バインドネジ	RDF - G1/RF - G1
510	XB1 - 2400 - 409		1	SCREW,MACH.,TRUSS HEAD,M4X4 バインドネジ	
512	XB6 - 7300 - 409		1	SCREW,TP,M3X4 TPネジ	
513	XD3 - 1300 - 082		1	PIN,SPRING スプリングピン	
514	XD2 - 1100 - 322		5	RING,E Eリング	
515	XD2 - 1100 - 402		3	RING,E Eリング	
516	XD3 - 1300 - 122		1	PIN,SPRING スプリングピン	
517	XB1 - 2301 - 009		3	SCREW,MACH.,TRUSS HEAD,M3X10 バインドネジ	
518	XB6 - 7400 - 609		1	SCREW,TP,M4X6 TPネジ	

FIGURE & KEY NO.	PART NUMBER	RANK	QTY	DESCRIPTION	SERIAL NUMBER / REMARKS
P15 - 519	XB7 - 2100 - 309		3	NUT, HEX, M3 ロックナット	
520	XB1 - 2300 - 305		1	SCREW, MACH., TRUSS HEAD, M3X3 バインドネジ	
521	XB4 - 7300 - 609		1	SCREW, TAPPING, TRUSS HEAD, M3X6 バインドタッピンネジ	DADF - A1

FIGURE P16

RIGHT PAPER DELIVERY ASSEMBLY (RDF-G1/RF-G1) 右排紙部 (RDF-G1/RF-G1)

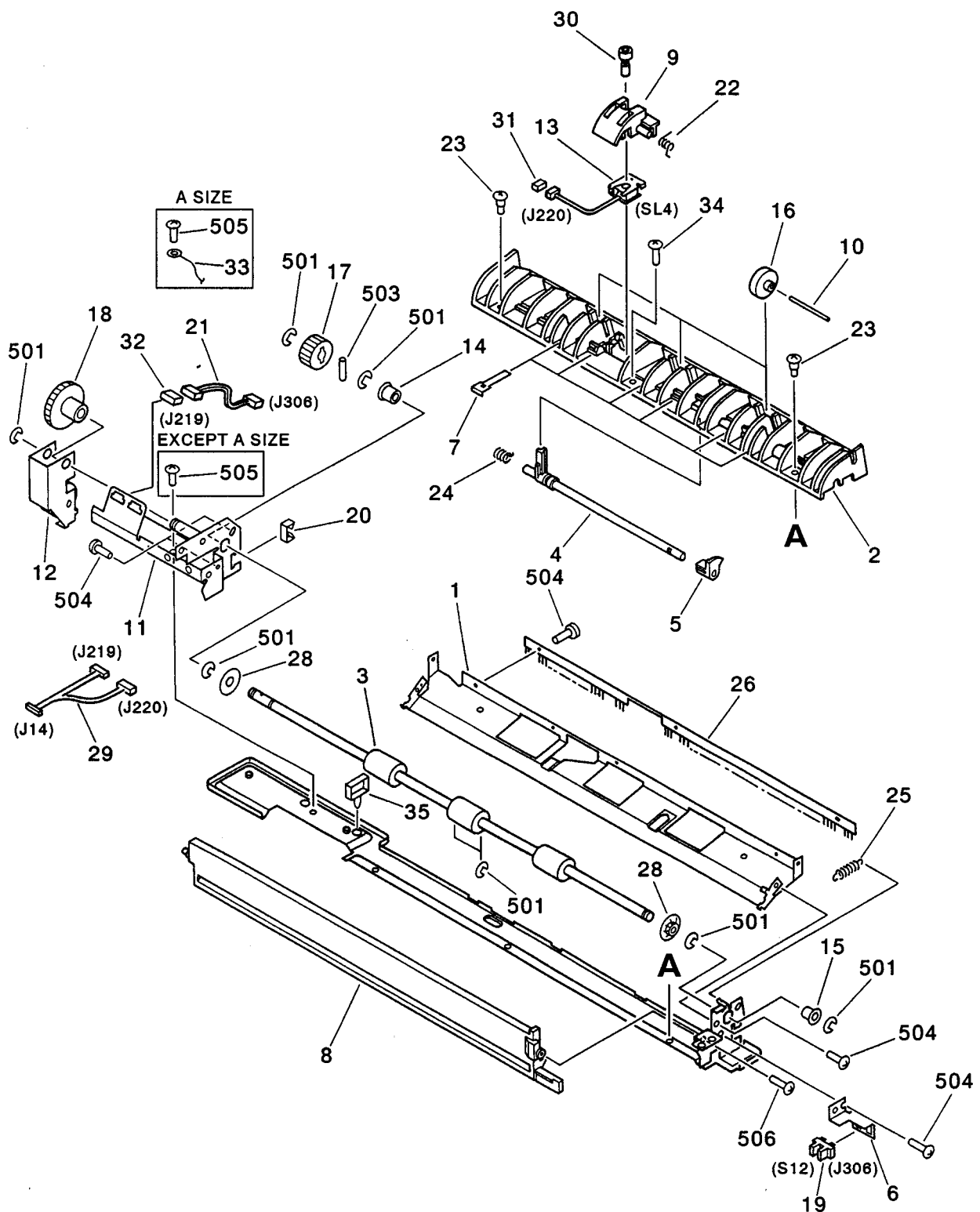

NOTE : This assembly does not include the part shown with key No. 30.

注 : このユニットに、Key No. 30の部品は含まれません。

FIGURE & KEY NO.	PART NUMBER	RANK	QTY	DESCRIPTION	SERIAL NUMBER / REMARKS
P16 -	FG5 - 7290 - 100		1	RIGHT PAPER DELIVERY ASSEMBLY ミギハイシブ	RDF - G1/RF - G1 EXCEPT A SIZE RDF - G1/RF - G1 A SIZE
	FG5 - 7295 - 000		1	RIGHT PAPER DELIVERY ASSEMBLY ミギハイシブ	
	1	FB3 - 5724 - 000		1	
2	FB3 - 5727 - 000		1	GUIDE, LOWER, DELIVERY ハイシシタガイド	
3	FB3 - 5728 - 000		1	ROLLER, DELIVERY ハイシローラ	
4	FB3 - 5729 - 000		1	LEVER, DELIVERY SENSOR ハイシセンサレバー	
5	FB3 - 5730 - 000		1	FLAG, SENSOR ハイシセンサフラグ	
6	FB3 - 5731 - 000		1	MOUNT, SENSOR ハイシセンサシバン	
7	FB3 - 5732 - 000		6	SPRING, LEAF イタバネ	
8	FB3 - 5734 - 000		1	SCRAPER スクレーパ	
9	FB3 - 5735 - 000		1	COVER, STAMP スタンプカバー	
10	FC1 - 1273 - 000		3	ROD ハンテシコロジク	
11	FF5 - 5193 - 000		1	SIDE PLATE, REAR, DELIVERY ハイシウシロソクバン	
12	FF5 - 5194 - 000		1	MOUNT, GEAR, SWING ヨウドウギアシバン	
13	FH7 - 5654 - 000		1	SOLENOID, DC24V ソレノイド	SL4 J220
14	FS1 - 1401 - 000		1	BUSHING ブッシング	
15	FS1 - 1569 - 000		1	BUSHING ブッシング	
16	FS5 - 6474 - 000		3	ROLLER, DELIVERY ハイシコロ	
17	FS6 - 0689 - 000		1	GEAR, 17T 17Tギア	
18	FS6 - 0690 - 000		1	GEAR, 30T 30Tギア	
19	WG8 - 5362 - 000		1	IC, TLP1241, PHOTO - INTERRUPTER フォトインタラプタ	S12 J306
20	WT2 - 5035 - 000		2	CLIP, CABLE エッジサドル	
21	FG2 - 7568 - 000		1	CABLE, SENSOR 2 CONNECTING ハイシセンサ2チュウケイソクセン	J219,306
22	FS6 - 2451 - 000		1	SPRING, TORSION ネジリバネ	
23	FS5 - 9438 - 000		2	SCREW, STEPPED ダンピス	
24	FS6 - 2462 - 000		1	SPRING, TORSION ネジリバネ	
25	FS6 - 2450 - 000		1	SPRING, TENSION ヒツパリバネ	
26	FB3 - 5740 - 000		1	ELIMINATOR, STATIC CHARGE, F ジョデンシン(マエ)	
28	FS5 - 6477 - 000		2	FLANGE フランジ	
29	FG2 - 7567 - 000		1	CABLE, DELIVERY ハイシソクセン	J14,219,220

FIGURE & KEY NO.	PART NUMBER	R A N K	Q T Y	DESCRIPTION	SERIAL NUMBER / REMARKS
P16 - 30	FB3 - 5744 - 000		1	STAMP スタンプ	SEE NOTE
31	VS1 - 5057 - 002		1	CONNECTOR, SNAP TIGHT チュウケイ コネクタ	J220
32	VS1 - 5057 - 003		1	CONNECTOR, SNAP TIGHT チュウケイ コネクタ	J219
33	FF3 - 1291 - 000		1	WIRE, GROUNDING アースセン	A SIZE
34	FS5 - 9439 - 000		1	SCREW, MACH., TRUSS HEAD, M3X4 バインドネジ	
35	WT2 - 0507 - 000		2	CLAMP クランプ	
501	XD2 - 1100 - 502		8	RING, E E リング	
503	XD3 - 2200 - 102		1	PIN, DOWEL ヘイコウピン	
504	XB1 - 2300 - 409		8	SCREW, MACH., TRUSS HEAD, M3X4 バインドネジ	
505	XB1 - 2400 - 609		1	SCREW, MACH., TRUSS HEAD, M4X6 バインドネジ	
506	XB1 - 2300 - 606		1	SCREW, MACH., TRUSS HEAD, M3X6 バインドネジ	

FIGURE & KEY NO.	PART NUMBER	RANK	QTY	DESCRIPTION	SERIAL NUMBER / REMARKS
P16A -	FG6 - 2049 - 000		1	RIGHT PAPER DELIVERY ASSEMBLY ミギハイシブ	DADF - A1 EXCEPT A SIZE
	FG6 - 2174 - 000		1	RIGHT PAPER DELIVERY ASSEMBLY ミギハイシブ	DADF - A1 A SIZE
	1 FB3 - 5724 - 000		1	GUIDE, UPPER, DELIVERY ハイシウエガイド	
2	FB3 - 5727 - 000		1	GUIDE, LOWER, DELIVERY ハイシシタガイド	
3	FB4 - 6990 - 000		1	ROLLER, DELIVERY ハイシローラ	
4	FB3 - 5729 - 000		1	LEVER, DELIVERY SENSOR ハイシセンサレバー	
5	FB3 - 5730 - 000		1	FLAG, SENSOR ハイシセンサフラグ	
6	FB3 - 5731 - 000		1	MOUNT, SENSOR ハイシセンサシバン	
7	FB3 - 5732 - 000		6	SPRING, LEAF イタバネ	
8	FB3 - 5734 - 000		1	SCRAPER スクレーパ	
9	FB3 - 5735 - 000		1	COVER, STAMP スタンプカバー	
10	FC1 - 1273 - 000		3	ROD ハンテンコロジク	
13	FH7 - 5654 - 000		1	SOLENOID, DC24V ソレノイド	SL4 J220
14	FS1 - 1401 - 000		1	BUSHING ブッシング	
15	FS1 - 1569 - 000		1	BUSHING ブッシング	
16	FS5 - 6474 - 000		3	ROLLER, DELIVERY ハイシコロ	
17	FS7 - 0282 - 000		1	GEAR, 21T 21Tギア	
18	FS7 - 0283 - 000		1	GEAR, 21T/PULLEY, 42T 21Tギア/42Tプーリ	
19	WG8 - 5362 - 000		1	IC, TLP1241, PHOTO - INTERRUPTER フォトインタラプタ	S12 J306
20	WT2 - 5035 - 000		2	CLIP, CABLE エッジサドル	
21	FG2 - 9559 - 000		1	CABLE, SENSOR ハイシチュウケイソクセン	J219,306,308
22	FS6 - 2451 - 000		1	SPRING, TORSION ネジリバネ	
23	FS5 - 9438 - 000		2	SCREW, STEPPED ダンピス	
24	FS6 - 2462 - 000		1	SPRING, TORSION ネジリバネ	
25	FS6 - 2450 - 000		1	SPRING, TENSION ヒツバリバネ	
26	FB3 - 5740 - 000		1	ELIMINATOR, STATIC CHARGE, F ジョデンシン (マエ)	
28	FS5 - 6477 - 000		2	FLANGE フランジ	
29	FG2 - 9557 - 000		1	CABLE, DELIVERY ハイシソクセン	J14,219,220,221
30	FB3 - 5744 - 000		1	STAMP スタンプ	SEE NOTE
31	VS1 - 5057 - 002		1	CONNECTOR, SNAP TIGHT チュウケイコネクタ	J220

FIGURE & KEY NO.	PART NUMBER	RANK	QTY	DESCRIPTION	SERIAL NUMBER / REMARKS
P16A - 32	VS1 - 5057 - 003		1	CONNECTOR, SNAP TIGHT チュウケイコネクタ	J221
33	FF3 - 1291 - 000		1	WIRE, GROUNDING アースセン	A SIZE
34	FS5 - 9439 - 000		2	SCREW, MACH., TRUSS HEAD, M3X4 バインドネジ	
35	FH6 - 1437 - 000		1	MOTOR, DC24V DC モータ	M5 J307
36	FH7 - 7326 - 000		1	PHOTO - INTERRUPTER フォトインタラプタ	S13 J308
37	WT2 - 0495 - 000		5	CLAMP, CABLE ケーブルクランプ	
38	XF9 - 0676 - 000		1	BELT, TIMING, 53T タイミングベルト	
39	FG2 - 9924 - 000		1	CABLE, MOTOR ハイシモータソクセン	J221,307
40	VS1 - 5057 - 006		1	CONNECTOR, SNAP TIGHT チュウケイコネクタ	J219
501	XD2 - 1100 - 502		7	RING, E Eリング	
503	XD3 - 2200 - 102		1	PIN, DOWEL ヘイコウピン	
504	XB1 - 2300 - 409		12	SCREW, MACH., TRUSS HEAD, M3X4 バインドネジ	
505	XB1 - 2400 - 609		1	SCREW, MACH., TRUSS HEAD, M4X6 バインドネジ	
506	XB1 - 2300 - 606		1	SCREW, MACH., TRUSS HEAD, M3X6 バインドネジ	

FIGURE P20 PAPER FEED MOTOR ASSEMBLY

搬送モータ部

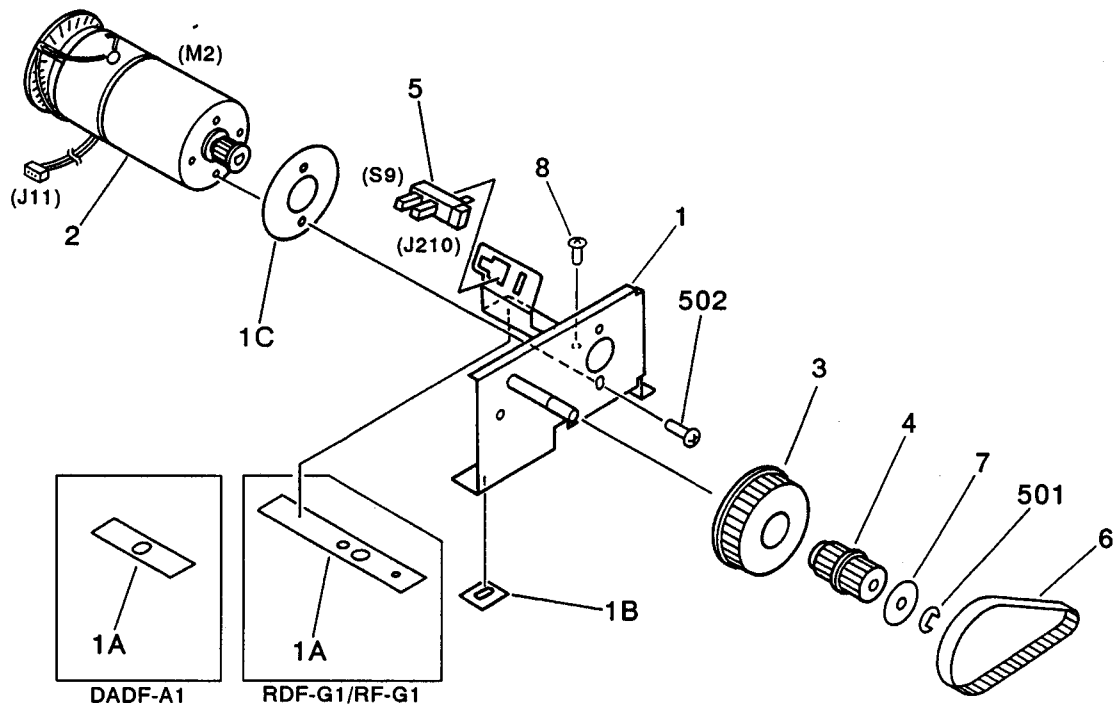

NOTE : This assembly does not include the part shown with key No. 8.

注 : このユニットに、Key No. 8の部品は含まれません。

FIGURE & KEY NO.	PART NUMBER	RANK	QTY	DESCRIPTION	SERIAL NUMBER / REMARKS
P20 - 1 1A	FG5 - 7280 - 000		1	PAPER FEED MOTOR ASSEMBLY ハンソウモータブ	RDF - G1/RF - G1
	FG6 - 2173 - 000		1	PAPER FEED MOTOR ASSEMBLY ハンソウモータブ	DADF - A1
	FF2 - 7860 - 000		1	MOUNT, MOTOR モータトリツケダイ	RDF - G1/RF - G1
	FF5 - 7809 - 000		1	MOUNT, MOTOR モータトリツケダイ	DADF - A1
	FC1 - 1352 - 000		1	SHEET, RUBBER 1 ゴムシート1	RDF - G1/RF - G1
1B 1C 2	FB4 - 7014 - 000		1	SHEET, 1 シート(1)	DADF - A1
	FC1 - 1353 - 000		1	SHEET, RUBBER 2 ゴムシート2	
	FC1 - 1354 - 000		1	SHEET, RUBBER 3 ゴムシート3	RDF - G1/RF - G1
	FB4 - 7015 - 000		1	SHEET, RUBBER, 3 ゴムシート(3)	DADF - A1
	FF2 - 5777 - 000		1	MOTOR, DC23V モータ	RDF - G1/RF - G1 M2 J11
3 4 5 6	FF5 - 7811 - 000		1	MOTOR, DC24V モータ	DADF - A1 M2 J11
	FS2 - 3643 - 000		1	PULLEY, 1 プーリ(1)	
	FS2 - 3644 - 000		1	PULLEY, 2 プーリ(2)	
	FH7 - 7236 - 000		1	PHOTO - INTERRUPTER, GP1A34A1 フォトインタラプタ	S9 J210
	XF9 - 0314 - 000		1	FLAT BELT, TIMING, 90T タイミングベルト	RDF - G1/RF - G1
7 8 501 502	XF9 - 0672 - 000		1	BELT, TIMING, 92T タイミングベルト	DADF - A1
	FC1 - 6220 - 000		1	WASHER, PULLEY プーリワッシャ	
	FS5 - 9439 - 000		2	SCREW, MACH., TRUSS HEAD, M3X4 バインドネジ	SEE NOTE
	XD2 - 1200 - 502		1	RING, E Eリング	
	XB1 - 2300 - 609		2	SCREW, MACH., TRUSS HEAD, M3X6 バインドネジ	RDF - G1/RF - G1
	XB1 - 2400 - 609		2	SCREW, MACH., TRUSS HEAD, M4X6 バインドネジ	DADF - A1

FIGURE P21 BELT DRIVE MOTOR ASSEMBLY

ベルトモータ部

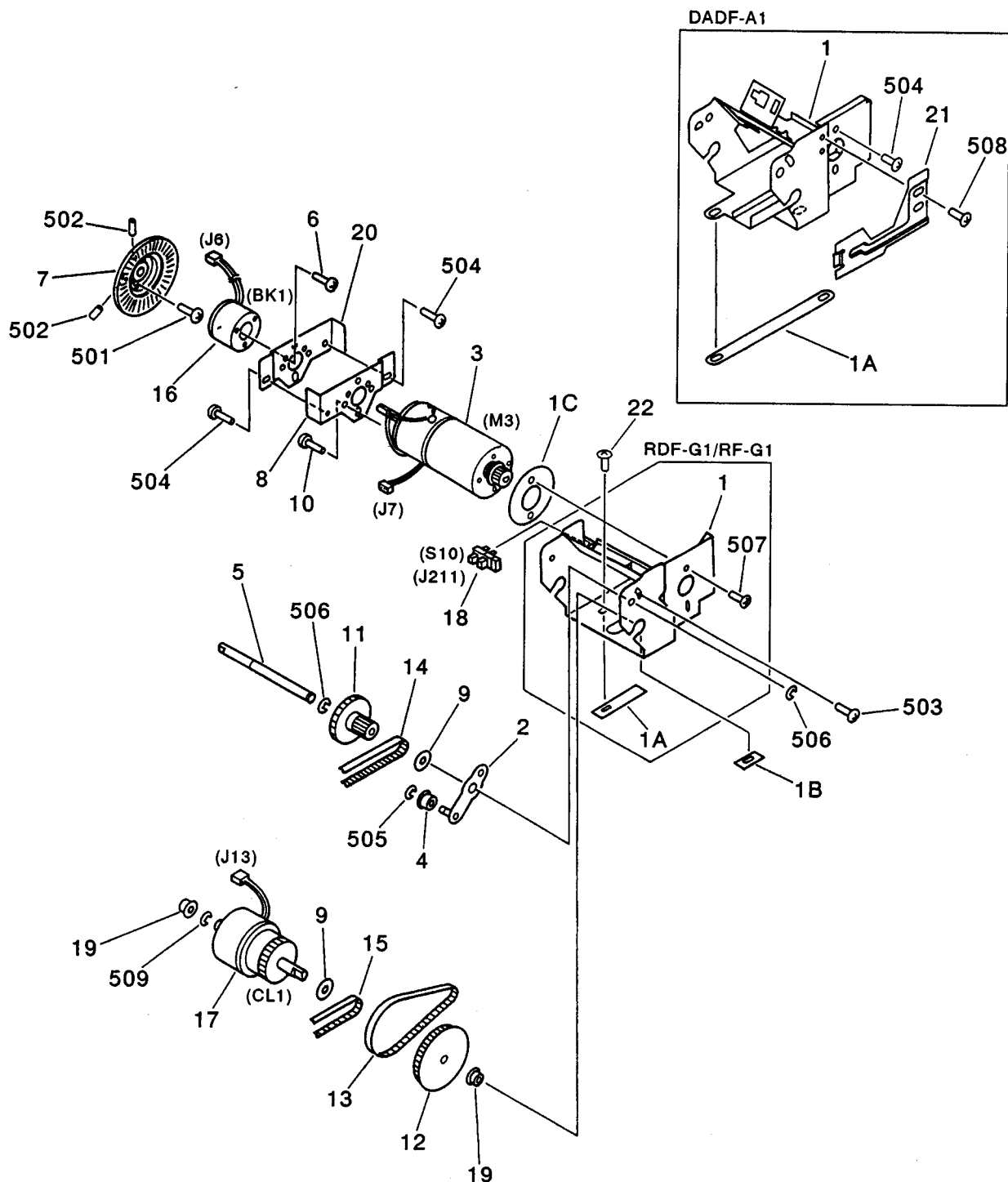

NOTE : This assembly does not include the parts shown with key No. 21, 22 and 508.

注 : このユニットに、Key No. 21, 22, 508の部品は含まれません。

FIGURE & KEY NO.	PART NUMBER	RANK	QTY	DESCRIPTION	SERIAL NUMBER / REMARKS
P21 - 1 1A	FG5 - 7269 - 000		1	BELT DRIVE MOTOR ASSEMBLY ベルトモータブ	RDF - G1/RF - G1
	FG6 - 2172 - 000		1	BELT DRIVER MOTOR ASSEMBLY ベルトモータブ	DADF - A1
	FF2 - 7854 - 000		1	MOUNT, MOTOR モータトリツケバン	RDF - G1/RF - G1
	FF5 - 7806 - 000		1	MOUNT, MOTOR モータトリツケバン	DADF - A1
	FC1 - 6197 - 000		1	SHEET, RUBBER 1 ゴムシート1	RDF - G1/RF - G1
1B 1C 2	FB4 - 7016 - 000		1	DAMPER ダンパ	DADF - A1
	FC1 - 6198 - 000		1	SHEET, RUBBER 2 ゴムシート2	
	FC1 - 1354 - 000		1	SHEET, RUBBER 3 ゴムシート3	RDF - G1/RF - G1
	FB4 - 7015 - 000		1	SHEET, RUBBER, 3 ゴムシート (3)	DADF - A1
	FF2 - 7855 - 000		1	PLATE, CLUTCH TENSIONING クラッチテンショナ	
3 4 5 6	FF5 - 5190 - 000		1	MOTOR, DC23V モータ	RDF - G1/RF - G1 M3 J7
	FH6 - 1603 - 000		1	MOTOR, DC24V モータ	DADF - A1 M3 J7
	FC1 - 6191 - 000		1	PULLEY プーリ	
	FC1 - 6193 - 000		1	SHAFT クラッチアイドラジク	
	FA2 - 9388 - 000		3	SCREW, MACH., TRUSS HEAD, M3X5 バインドネジ	
	7 8 9 10	FA6 - 5887 - 000		1	DISK, CLOCK クロックエンパン
FA6 - 5888 - 000			1	MOUNT, BRAKE ブレーキトリツケダイ	RDF - G1/RF - G1
FB4 - 6995 - 000			1	MOUNT, BRAKE, 1 ブレーキトリツケダイ (1)	DADF - A1
FC1 - 6220 - 000			2	WASHER, PULLEY プーリワッシャ	
FA6 - 5892 - 000			2	SCREW, MACH., TRUSS HEAD, M3X8 バインドネジ	RDF - G1/RF - G1
11 12 13 14	XA9 - 1009 - 000		2	SCREW, FLAT HEAD, M3X8 トクヒラネジ	DADF - A1
	FS4 - 0172 - 000		1	GEAR, 40T/PULLEY, 16T 40Tギア/16Tプーリ	
	FS2 - 3642 - 000		1	PULLEY, IDLER アイドラプーリ	
	XF9 - 0421 - 000		1	FLAT BELT, TIMING, 89T タイミングベルト	
	XF9 - 0422 - 000		1	FLAT BELT, TIMING, 100T タイミングベルト	RDF - G1/RF - G1
15 16 17	XF9 - 0673 - 000		1	BELT, TIMING, 100T タイミングベルト	DADF - A1
	XF9 - 0423 - 000		1	FLAT BELT, TIMING, 170T タイミングベルト	RDF - G1/RF - G1
	XF9 - 0675 - 000		1	BELT, TIMING, 170T タイミングベルト	DADF - A1
	FH7 - 5363 - 000		1	BRAKE, ELECTROMAGNETIC デンジブレーキ	BK1 J6
	FH7 - 5403 - 000		1	CLUTCH, ELECTROMAGNETIC デンジクラッチ	CL1 J13

FIGURE & KEY NO.	PART NUMBER	R A N K	Q T Y	DESCRIPTION	SERIAL NUMBER / REMARKS
P21 - 18	FH7 - 7236 - 000		1	PHOTO - INTERRUPTER, GP1A34A1 フォトインタラプタ	S10 J211
19	FS1 - 1508 - 000		2	BUSHING ブッシング	
20	FA6 - 5888 - 000		1	MOUNT, BRAKE ブレーキトリツケ ダイ	RDF - G1/RF - G1
	FB4 - 6996 - 000		1	MOUNT, BRAKE, 2 ブレーキトリツケ ダイ (2)	DADF - A1
21	FB4 - 7017 - 000		1	PLATE ホキョウバン	DADF - A1 SEE NOTE
22	FE6 - 3072 - 000		3	SCREW, TP, M4X8 TP ネジ	SEE NOTE
501	XB4 - 7200 - 509		3	SCREW, TAPPING, TRUSS HEAD, M2X5 バインドタッピン ネジ	
502	XB6 - 2400 - 408		2	SETSCREW, M4X4 ロックク アナツキ トメネジ	
503	XB6 - 7300 - 509		1	SCREW, TP, M3X5 TP ネジ	
504	XB6 - 7400 - 609		2	SCREW, TP, M4X6 TP ネジ	RDF - G1/RF - G1
	XB6 - 7400 - 609		4	SCREW, TP, M4X6 TP ネジ	DADF - A1
505	XD2 - 1100 - 322		1	RING, E E リング	
506	XD2 - 1100 - 502		2	RING, E E リング	
507	XB1 - 2300 - 609		2	SCREW, MACH., TRUSS HEAD, M3X6 バインドネジ	RDF - G1/RF - G1
508	XB6 - 7400 - 609		2	SCREW, TP, M4X6 TP ネジ	DADF - A1 SEE NOTE
509	XD2 - 1100 - 402		1	RING, E E リング	

FIGURE P31 UPPER PAPER GUIDE ASSEMBLY 上ガイド部

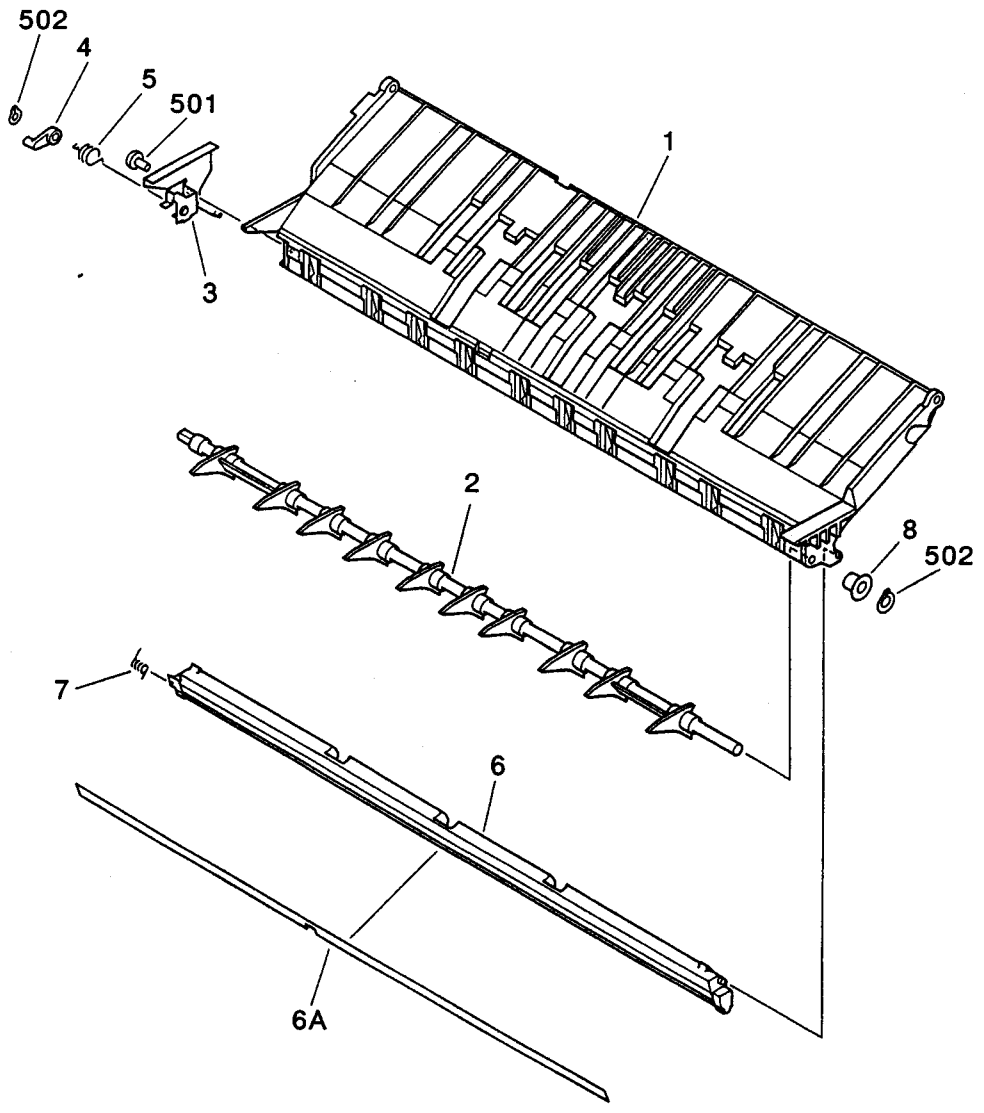

FIGURE & KEY NO.	PART NUMBER	RANK	QTY	DESCRIPTION	SERIAL NUMBER / REMARKS
P31 -	FG5 - 7273 - 000		1	UPPER PAPER GUIDE ASSEMBLY ウエガイドブ	
1	FB3 - 5624 - 000		1	GUIDE, UPPER ウエガイド	
2	FB3 - 5659 - 000		1	FLAPPER, REVERSE ハンテンフラッパ	
3	FF5 - 5180 - 000		1	PLATE, FLAPPER, MOUNTING フラッパシバン	
4	FC1 - 1277 - 020		1	ARM, FLAPPER フラッパアーム	
5	FC1 - 1319 - 000		1	SPRING, TORSION ネジリバネ	
6	FF5 - 5189 - 000		1	GUIDE, FRONT REGISTRATION レジストマエガイド	
6A	FB3 - 5667 - 000		1	MYLAR, REGIST. GUIDE FRONT レジストマエガイドマイラ	
7	FB3 - 5671 - 000		1	SPRING, TORSION ネジリバネ	
8	FS5 - 1828 - 000		1	BUSHING ブッシング	
501	XB4 - 7300 - 609		1	SCREW, TAPPING, TRUSS HEAD, M3X6 バインドタッピンネジ	
502	XD2 - 2100 - 402		2	RING, GRIP グリップリング	

FIGURE P32 LOWER PAPER GUIDE ASSEMBLY 下ガイド部

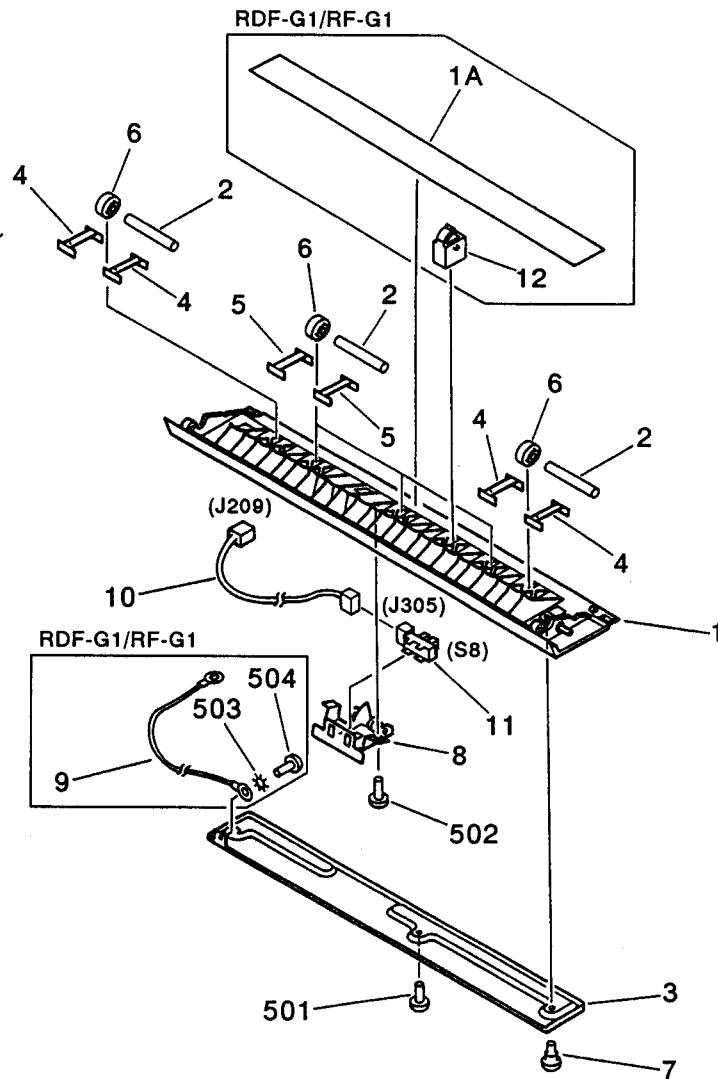

FIGURE & KEY NO.	PART NUMBER	RANK	QTY	DESCRIPTION	SERIAL NUMBER / REMARKS
P32 - 1 1A	FG2 - 4952 - 000		1	LOWER PAPER GUIDE ASSEMBLY シタガイドブ	RDF - G1/RF - G1
	FG6 - 2183 - 000		1	LOWER PAPER GUIDE ASSEMBLY シタガイドブ	DADF - A1
	FF2 - 7862 - 000		1	GUIDE, PAPER, LOWER, 6 シタガイド (6)	RDF - G1/RF - G1
	FB4 - 6984 - 000		1	GUIDE, PAPER, LOWER シタガイド	DADF - A1
	FC1 - 6223 - 000		1	MYLAR, GUIDE, PAPER, LOWER, 6 シタガイドマイラ (6)	RDF - G1/RF - G1
2	FC1 - 1273 - 000		5	ROD ハンテングロジク	
3	FC1 - 1320 - 000		1	CROSSMEMBER, LOWER シタガイドステイ	RDF - G1/RF - G1
	FB4 - 6985 - 000		1	PLATE, GUIDE シタガイドステイ	DADF - A1
4	FC1 - 3045 - 000		4	SPRING, LEAF, 1 ハンテングイタバネ (1)	
5	FC1 - 3046 - 000		6	SPRING, LEAF, 2 ハンテングイタバネ (2)	
6	FS2 - 6434 - 000		5	ROLLER ハンテングローラ	
7	FS2 - 9394 - 000		2	SCREW, STEPPED, M3X1.4 ダンピス	RDF - G1/RF - G1
	FS5 - 9563 - 000		2	SCREW, STEPPED, M3X1.4 ダンピス	DADF - A1
8	FF2 - 5776 - 000		1	SENSOR LEVER UNIT センサレバーユニット	
9	FF2 - 6011 - 000		1	WIRE, GROUNDING アースセン	RDF - G1/RF - G1
10	FG2 - 3373 - 000		1	SENSOR CONNECTING CABLE ハンテングセンサチュウケイソクセン	J209,305
11	WG8 - 5362 - 000		1	IC, TLP1241, PHOTO - INTERRUPTER フォトインタラプタ	S8 J305
12	FC1 - 6215 - 000		1	GUIDE, LIB, 1 リブガイド (1)	RDF - G1/RF - G1
501	XB1 - 2300 - 606		1	SCREW, MACH., TRUSS HEAD, M3X6 バインドネジ	RDF - G1/RF - G1
	XB4 - 7300 - 606		1	SCREW, TAPPING, TRUSS HEAD, M3X6 バインドタッピンネジ	DADF - A1
502	XB4 - 7300 - 609		1	SCREW, TAPPING, TRUSS HEAD, M3X6 バインドタッピンネジ	
503	XD1 - 4200 - 302		1	WASHER, TOOTHED LOCK ハツキザガネ	RDF - G1/RF - G1
504	XB1 - 2300 - 309		1	SCREW, MACH., TRUSS HEAD, M3X3 バインドネジ	RDF - G1/RF - G1

FIGURE & KEY NO.	PART NUMBER	RANK	QTY	DESCRIPTION	SERIAL NUMBER / REMARKS
P35 - 1	FG5 - 7274 - 000		1	SEPARATION ROLLER ASSEMBLY ブンリローラブ	RDF - G1/RF - G1
	FG6 - 2176 - 000		1	SEPARATION ROLLER ASSEMBLY ブンリローラブ	DADF - A1
	FB3 - 5616 - 040		1	GEAR, 6T 6T ギア	RDF - G1/RF - G1
	FB4 - 6989 - 000		1	GEAR, 8T 8T ギア	DADF - A1
	2	FB3 - 5617 - 040		1	GEAR, 6T 6T ギア
4	FF5 - 5207 - 000		1	ROLLER, SEPARATION ブンリローラ	
5	FB3 - 5703 - 020		2	ROLLER, 2 ローレットローラ (2)	
6	FB3 - 5710 - 000		1	ROLLER, DRIVE, 1 クドウココ (1)	
7	FB3 - 5711 - 000		1	ROLLER, DRIVE, 2 クドウココ (2)	
8	FS6 - 0700 - 000		1	GEAR, 25T 25T ギア	
9	FC2 - 1533 - 000		8	ROLLER ローレットローラ	RDF - G1/RF - G1
	FB4 - 6991 - 000		8	ROLLER ローレットローラ	DADF - A1
10	FF5 - 5199 - 000		1	ARM, GUIDE FRONT ガイドアーム (マエ)	
10A	FB3 - 5678 - 000		1	DAMPER ボウシンゴム	
11	FF5 - 5200 - 000		1	ARM, GUIDE REAR ガイドアーム (ウシロ)	
11A	FB3 - 5678 - 000		1	DAMPER ボウシンゴム	
501	XD2 - 1100 - 642		8	RING, E E リング	
503	XD3 - 2200 - 102		1	PIN, DOWEL ヘイコウピン	

FIGURE P40 PAPER SEPARATION ASSEMBLY 分離部

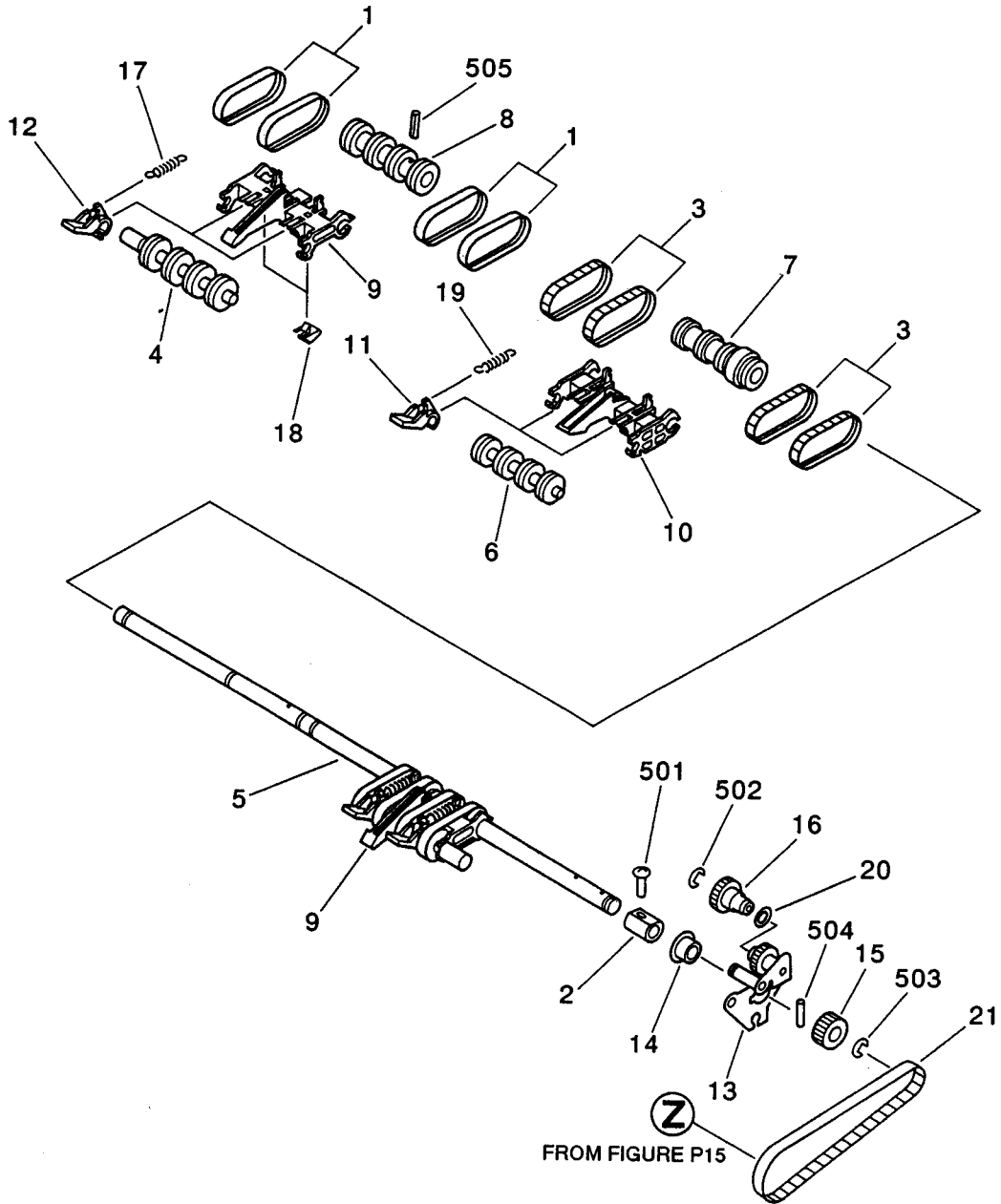

FIGURE & KEY NO.	PART NUMBER	RANK	QTY	DESCRIPTION	SERIAL NUMBER / REMARKS
P40 -	FG5 - 7272 - 000		1	PAPER SEPARATION ASSEMBLY ブンリブ	
1	FE6 - 3059 - 000		8	BELT, SEPARATION ブンリベルト	
2	FB3 - 5709 - 000		1	COLLAR, RETAINING スラストストッパ	
3	FB3 - 5702 - 000		4	BELT, SEPARATION ブンリベルト	
4	FB3 - 5704 - 000		2	ROLLER, BELT, SIDE ベルトアイドラジク (サイド)	
5	FB3 - 5705 - 000		1	SHAFT, DRIVE, BELT SEPARATION ブンリベルトクドウジク	
6	FB3 - 5706 - 000		1	ROLLER, BELT, CENTER ベルトアイドラジク (センタ)	
7	FB3 - 5707 - 000		1	PULLEY, DRIVE SEP., CENTER ブンリクドウプーリ (センタ)	
8	FB3 - 5708 - 000		2	PULLEY, DRIVE SEPARATION, SIDE ブンリクドウプーリ (サイド)	
9	FB3 - 5713 - 000		2	BRACKET, SEPARATION, SIDE ブンリブラケット (サイド)	
10	FB3 - 5714 - 000		1	BRACKET, SEPARATION, CENTER ブンリブラケット (センタ)	
11	FB3 - 5715 - 000		2	ARM, BRACKET, CENTER ブラケットカアツアーム (センタ)	
12	FB3 - 5716 - 000		4	ARM, BRACKET, SIDE ブラケットカアツアーム (サイド)	
13	FF5 - 5188 - 000		1	SIDE PLATE, SEPARATION ブンリホジョソクパン	
14	FS1 - 1510 - 000		1	BUSHING ブッシング	
15	FS3 - 0137 - 000		1	GEAR, 20T 20Tギア	
16	FS6 - 0706 - 000		1	GEAR, 16T/PULLEY, 15T 16Tギア/15Tプーリ	
17	FS8 - 2452 - 000		4	SPRING, TENSION ヒツバリバネ	
18	FB3 - 5719 - 000		4	SPRING, LEAF イタバネ	
19	FS6 - 2459 - 000		2	SPRING, TENSION ヒツバリバネ	
20	FB3 - 5683 - 000		1	FLANGE フランジ	
21	XF9 - 0594 - 000		1	BELT, TIMMING, 132T タイミングベルト	
501	XB1 - 2300 - 609		1	SCREW, MACH., TRUSS HEAD, M3X6 バインドネジ	
502	XD2 - 1100 - 502		1	RING, E Eリング	
503	XD2 - 1100 - 642		1	RING, E Eリング	
504	XD3 - 2200 - 102		1	PIN, DOWEL ヘイコウピン	
505	XD3 - 1200 - 102		2	PIN, SPRING スプリングピン	

FIGURE P90 INDICATOR PCB ASSEMBLY

表示回路基板

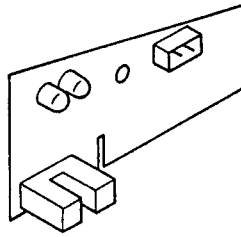

FIGURE & KEY NO.	PART NUMBER	RANK	QTY	DESCRIPTION	SERIAL NUMBER / REMARKS
P90 -	FG2 - 5001 - 000		1	INDICATOR PCB ASSEMBLY ヒョウジカイトロキバン	
J101	VS1 - 5164 - 006		1	CONNECTOR, 6P, MALE コネクタ(オス)	
J102	VS1 - 0848 - 002		1	CONNECTOR, 2P, MALE コネクタ(オス)	
LED101	WG1 - 5115 - 000		1	LED, MPG3338S LED	
LED102	WG1 - 5115 - 000		1	LED, MPG3338S LED	
PI101	WG8 - 5255 - 000		1	PHOTO - INTERRUPTER フォトインタラプタ	
R101	VR5 - 3680 - 471		1	RESISTOR, 470 OHM, 1/4W テイコウ	
R102	VR5 - 3680 - 151		1	RESISTOR, 150 OHM, 1/4W テイコウ	
R103	VR5 - 3680 - 151		1	RESISTOR, 150 OHM, 1/4W テイコウ	
SP 1	VT2 - 5016 - 015		1	SPACER, LED, LS - 15 - 15 LED スペーサ	
SP 2	VT2 - 5016 - 015		1	SPACER, LED, LS - 15 - 15 LED スペーサ	

FIGURE P92 RDF CONTROLLER PCB ASSEMBLY (RDF-G1/RF-G1)
RFコントローラ回路基板 (RDF-G1/RF-G1)

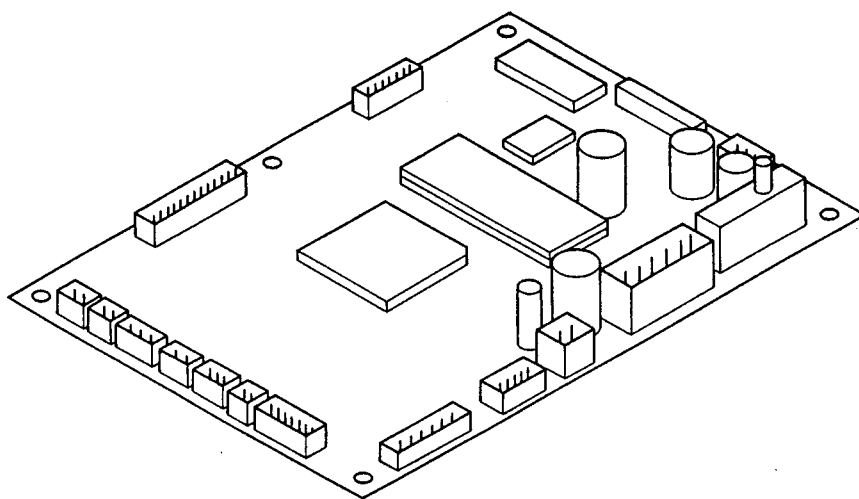

FIGURE & KEY NO.	PART NUMBER	RANK	QTY	DESCRIPTION	SERIAL NUMBER / REMARKS
P92 -	FG2 - 7583 - 030		1	RDF CONTROLLER PCB ASSEMBLY RF コントローラ カイロ キバン	RDF - G1/RF - G1
C 1	VC5 - 9610 - 105		1	CAPACITOR, 1UF, 50V コンデンサ	
C 3	VC5 - 9610 - 105		1	CAPACITOR, 1UF, 50V コンデンサ	
C 4	VW4 - 2027 - 104		1	CAPACITOR, 0.1UF, 25V コンデンサ	
C 5	VW4 - 2027 - 104		1	CAPACITOR, 0.1UF, 25V コンデンサ	
C 6	VW4 - 2027 - 104		1	CAPACITOR, 0.1UF, 25V コンデンサ	
C 7	VW4 - 2027 - 104		1	CAPACITOR, 0.1UF, 25V コンデンサ	
C 8	VW4 - 2027 - 104		1	CAPACITOR, 0.1UF, 25V コンデンサ	
C 9	VW4 - 2027 - 104		1	CAPACITOR, 0.1UF, 25V コンデンサ	
C 10	VW4 - 2027 - 104		1	CAPACITOR, 0.1UF, 25V コンデンサ	
C 11	VW4 - 2027 - 104		1	CAPACITOR, 0.1UF, 25V コンデンサ	
C 12	VW4 - 2027 - 104		1	CAPACITOR, 0.1UF, 25V コンデンサ	
C 13	VW4 - 2027 - 104		1	CAPACITOR, 0.1UF, 25V コンデンサ	
C 14	VW4 - 2835 - 102		1	CAPACITOR, 1000PF, 50V コンデンサ	
C 15	VW4 - 2234 - 300		1	CAPACITOR, 30PF, 50V コンデンサ	
C 16	VW4 - 2234 - 300		1	CAPACITOR, 30PF, 50V コンデンサ	
C 17	VW4 - 2835 - 102		1	CAPACITOR, 1000PF, 50V コンデンサ	
C 18	VW4 - 2027 - 104		1	CAPACITOR, 0.1UF, 25V コンデンサ	
C 19	VW4 - 2234 - 300		1	CAPACITOR, 30PF, 50V コンデンサ	
C 20	VW4 - 2234 - 300		1	CAPACITOR, 30PF, 50V コンデンサ	
C 21	VW4 - 2835 - 102		1	CAPACITOR, 1000PF, 50V コンデンサ	
C 22	VC6 - 3450 - 107		1	CAPACITOR, 100UF, 35V コンデンサ	
C 23	VC6 - 3450 - 477		1	CAPACITOR, 470UF, 35V コンデンサ	
C 24	VW4 - 2835 - 102		1	CAPACITOR, 1000PF, 50V コンデンサ	
C 25	VC6 - 5530 - 106		1	CAPACITOR, 10UF, 50V コンデンサ	
C 26	VW4 - 2835 - 102		1	CAPACITOR, 1000PF, 50V コンデンサ	
C 27	VW4 - 2835 - 102		1	CAPACITOR, 1000PF, 50V コンデンサ	
C 28	VW4 - 2835 - 222		1	CAPACITOR, 2200PF, 50V コンデンサ	
C 29	VC6 - 3450 - 477		1	CAPACITOR, 470UF, 35V コンデンサ	
C 30	VW4 - 2835 - 102		1	CAPACITOR, 1000PF, 50V コンデンサ	

FIGURE & KEY NO.	PART NUMBER	RANK	QTY	DESCRIPTION	SERIAL NUMBER / REMARKS
P92 - C 31	VW4 - 2027 - 104		1	CAPACITOR, 0.1UF, 25V コンデンサ	
C 32	VW4 - 2027 - 104		1	CAPACITOR, 0.1UF, 25V コンデンサ	
C 33	VW4 - 2835 - 102		1	CAPACITOR, 1000PF, 50V コンデンサ	
C 34	VW4 - 2835 - 102		1	CAPACITOR, 1000PF, 50V コンデンサ	
C 35	VW4 - 2835 - 102		1	CAPACITOR, 1000PF, 50V コンデンサ	
C 36	VW4 - 2835 - 102		1	CAPACITOR, 1000PF, 50V コンデンサ	
C 37	VW4 - 2835 - 102		1	CAPACITOR, 1000PF, 50V コンデンサ	
C 38	VW4 - 2234 - 221		1	CAPACITOR, 220PF, 50V コンデンサ	
C 39	VW4 - 2234 - 221		1	CAPACITOR, 220PF, 50V コンデンサ	
CB 1	WD3 - 0040 - 000		1	CIRCUIT BREAKER, 3.15A サーキットブレーカ	
CP 1	FH9 - 0186 - 000		1	PIN, CHECK チェックピン	
D 1	WA1 - 0887 - 000		1	DIODE, 1SS270A ダイオード	
D 2	WA1 - 0777 - 000		1	DIODE, AK04 ダイオード	
D 3	WA1 - 0887 - 000		1	DIODE, 1SS270A ダイオード	
D 4	WA1 - 0777 - 000		1	DIODE, AK04 ダイオード	
D 5	WA1 - 0777 - 000		1	DIODE, AK04 ダイオード	
D 6	WA1 - 0777 - 000		1	DIODE, AK04 ダイオード	
D 7	WA1 - 0777 - 000		1	DIODE, AK04 ダイオード	
D 8	WA1 - 0777 - 000		1	DIODE, AK04 ダイオード	
D 9	WA1 - 0552 - 000		1	DIODE, AK04 ダイオード	
D 10	WA1 - 0552 - 000		1	DIODE, AK04 ダイオード	
D 11	WA1 - 0777 - 000		1	DIODE, AK04 ダイオード	
D 13	WA1 - 0552 - 000		1	DIODE, AK04 ダイオード	
D 14	WA1 - 0552 - 000		1	DIODE, AK04 ダイオード	
D 15	WA1 - 0552 - 000		1	DIODE, AK04 ダイオード	
D 16	WA1 - 0777 - 000		1	DIODE, AK04 ダイオード	
D 17	WA1 - 0887 - 000		1	DIODE, 1SS270A ダイオード	
D 18	WA1 - 0887 - 000		1	DIODE, 1SS270A ダイオード	
D 19	WA1 - 0887 - 000		1	DIODE, 1SS270A ダイオード	
D 20	WA1 - 0887 - 000		1	DIODE, 1SS270A ダイオード	

FIGURE & KEY NO.	PART NUMBER	R A N K	Q T Y	DESCRIPTION	SERIAL NUMBER / REMARKS
P92 - D 21	WA1 - 0887 - 000		1	DIODE, 1SS270A ダイオード	
DSW1	WC8 - 0134 - 000		1	SWITCH, DIP DIP スイッチ	
J 1	VS1 - 0848 - 004		1	CONNECTOR, 4P, MALE コネクタ (オス)	
J 2	VS1 - 0093 - 006		1	CONNECTOR, 6P コネクタ	
J 3	VS1 - 0093 - 002		1	CONNECTOR, 2P, MALE コネクタ (オス)	
J 4	VS1 - 0207 - 002		1	CONNECTOR, 2P, MALE コネクタ (オス)	
J 5	VS1 - 5205 - 012		1	CONNECTOR, 12P コネクタ	
J 6	VS1 - 0848 - 003		1	CONNECTOR, 3P, MALE コネクタ (オス)	
J 7	VS3 - 0171 - 002		1	CONNECTOR, 2P, MALE コネクタ (オス)	
J 8	VS1 - 0848 - 009		1	CONNECTOR, 9P, MALE コネクタ (オス)	
J 9	VS1 - 5205 - 024		1	CONNECTOR, 24P コネクタ	
J 10	VS1 - 0437 - 008		1	CONNECTOR, 8P コネクタ	
J 11	VS3 - 0171 - 003		1	CONNECTOR, 3P, MALE コネクタ (オス)	
J 12	VS1 - 0849 - 002		1	CONNECTOR, 2P, MALE コネクタ (オス)	
J 13	WS3 - 0580 - 000		1	PIN ASSEMBLY, 2P ピンアセンブリ	
J 14	VS1 - 1028 - 005		1	PIN ASSEMBLY, 5P ピンアセンブリ	
JP 1	VV1 - 7000 - 000		1	JUMPER チップジャンパ	
L 1	FH3 - 0810 - 000		1	INDUCTOR インダクタ	
L 2	WE2 - 5032 - 000		1	COIL コイル	
L 3	WE2 - 5032 - 000		1	COIL コイル	
LED1	WG1 - 0373 - 000		1	LED, SEL2110RTP1 LED	
LED2	WG1 - 0373 - 000		1	LED, SEL2110RTP1 LED	
Q 1	FH4 - 1315 - 000		1	IC, HD8433040A00F, CPU CPU	
Q 3	FH4 - 5560 - 000		1	IC, M38881M2 - 010GP, IPC IPC	
Q 4	WA3 - 5557 - 000		1	IC, EP - ROM, M6M80011AFP IC	
Q 5	WA4 - 0951 - 000		1	IC, M51953BFP IC	
Q 6	WA3 - 5033 - 000		1	IC, TC74HC04AF IC	
Q 7	WA3 - 4127 - 000		1	IC, TC74HC08AF IC	
Q 8	WA3 - 4127 - 000		1	IC, TC74HC08AF IC	
Q 9	WA3 - 4127 - 000		1	IC, TC74HC08AF IC	

FIGURE & KEY NO.	PART NUMBER	RANK	QTY	DESCRIPTION	SERIAL NUMBER / REMARKS
P92 - Q 10	WA3 - 7949 - 000		1	IC, CMOS, MC74HC132AF IC	
Q 11	WA3 - 5034 - 000		1	IC, TC74HC74AF, C - MOS C - MOS	
Q 12	WA3 - 5033 - 000		1	IC, TC74HC04AF IC	
Q 13	WA4 - 0568 - 000		1	OP AMP, UPC393G オペアンプ	
Q 14	WA4 - 5222 - 000		1	IC, UPC494G IC	
Q 15	WA2 - 0834 - 000		1	TRANSISTOR, RN1402 トランジスタ	
Q 16	WA2 - 0834 - 000		1	TRANSISTOR, RN1402 トランジスタ	
Q 17	WA2 - 0835 - 000		1	TRANSISTOR, RN2402 トランジスタ	
Q 18	WA2 - 0834 - 000		1	TRANSISTOR, RN1402 トランジスタ	
Q 19	WA2 - 5190 - 000		1	TRANSISTOR, RN1427 トランジスタ	
Q 20	WA2 - 5249 - 000		1	IC, 2SJ133 IC	
Q 21	WA2 - 0834 - 000		1	TRANSISTOR, RN1402 トランジスタ	
Q 22	WA2 - 5181 - 000		1	TRANSISTOR, 2SK701 15W トランジスタ	
Q 23	WA2 - 5181 - 000		1	TRANSISTOR, 2SK701 15W トランジスタ	
Q 24	WA2 - 5181 - 000		1	TRANSISTOR, 2SK701 15W トランジスタ	
Q 25	WA2 - 5181 - 000		1	TRANSISTOR, 2SK701 15W トランジスタ	
Q 26	WA2 - 5181 - 000		1	TRANSISTOR, 2SK701 15W トランジスタ	
Q 27	WA2 - 0834 - 000		1	TRANSISTOR, RN1402 トランジスタ	
Q 28	WA2 - 0834 - 000		1	TRANSISTOR, RN1402 トランジスタ	
Q 29	WA2 - 1292 - 000		1	TRANSISTOR, 2SC3735 トランジスタ	
Q 30	WA2 - 5300 - 000		1	TRANSISTOR, 2SA1443L トランジスタ	
Q 31	WA2 - 1327 - 000		1	TRANSISTOR, 2SC3694K トランジスタ	
Q 32	WA2 - 5300 - 000		1	TRANSISTOR, 2SA1443L トランジスタ	
Q 33	WA2 - 1327 - 000		1	TRANSISTOR, 2SC3694K トランジスタ	
Q 34	WA2 - 1292 - 000		1	TRANSISTOR, 2SC3735 トランジスタ	
Q 35	WA2 - 0834 - 000		1	TRANSISTOR, RN1402 トランジスタ	
Q 36	WA2 - 5181 - 000		1	TRANSISTOR, 2SK701 15W トランジスタ	
Q 38	WA2 - 0834 - 000		1	TRANSISTOR, RN1402 トランジスタ	
Q 39	WA2 - 0834 - 000		1	TRANSISTOR, RN1402 トランジスタ	
Q 40	WA2 - 5016 - 000		1	TRANSISTOR, 2SA1441LK トランジスタ	

FIGURE & KEY NO.	PART NUMBER	RANK	QTY	DESCRIPTION	SERIAL NUMBER / REMARKS
P92 - Q 41	WA2 - 1414 - 000		1	TRANSISTOR, 2SC3691K トランジスタ	
Q 42	WA2 - 5016 - 000		1	TRANSISTOR, 2SA1441LK トランジスタ	
Q 43	WA2 - 1414 - 000		1	TRANSISTOR, 2SC3691K トランジスタ	
Q 44	WA2 - 0834 - 000		1	TRANSISTOR, RN1402 トランジスタ	
Q 45	WA2 - 0834 - 000		1	TRANSISTOR, RN1402 トランジスタ	
Q 46	WA2 - 0863 - 000		1	TRANSISTOR, 2SB1098L トランジスタ	
Q 47	WA2 - 5016 - 000		1	TRANSISTOR, 2SA1441LK トランジスタ	
Q 48	WA2 - 0834 - 000		1	TRANSISTOR, RN1402 トランジスタ	
Q 49	WA2 - 0834 - 000		1	TRANSISTOR, RN1402 トランジスタ	
Q 51	WA2 - 0891 - 000		1	TRANSISTOR, RN1404 トランジスタ	
Q 52	WA2 - 1492 - 000		1	TRANSISTOR, UN2219 トランジスタ	
Q 53	WA2 - 1492 - 000		1	TRANSISTOR, UN2219 トランジスタ	
Q 54	WA2 - 1292 - 000		1	TRANSISTOR, 2SC3735 トランジスタ	
Q 55	WA2 - 1292 - 000		1	TRANSISTOR, 2SC3735 トランジスタ	
Q 56	WA2 - 0834 - 000		1	TRANSISTOR, RN1402 トランジスタ	
R 1	VV1 - 7118 - 103		1	RESISTOR, 10KOHM, 1/10W テイコウ	
R 2	VV1 - 7118 - 103		1	RESISTOR, 10KOHM, 1/10W テイコウ	
R 3	VV1 - 7118 - 103		1	RESISTOR, 10KOHM, 1/10W テイコウ	
R 4	VV1 - 7118 - 472		1	RESISTOR, 4.7KOHM, 1/10W テイコウ	
R 5	VV1 - 7118 - 103		1	RESISTOR, 10KOHM, 1/10W テイコウ	
R 6	VV1 - 7118 - 103		1	RESISTOR, 10KOHM, 1/10W テイコウ	
R 7	VV1 - 7118 - 103		1	RESISTOR, 10KOHM, 1/10W テイコウ	
R 11	VV1 - 7118 - 103		1	RESISTOR, 10KOHM, 1/10W テイコウ	
R 12	VV1 - 7118 - 103		1	RESISTOR, 10KOHM, 1/10W テイコウ	
R 13	VV1 - 7118 - 103		1	RESISTOR, 10KOHM, 1/10W テイコウ	
R 15	VV1 - 7118 - 222		1	RESISTOR, 2.2KOHM, 1/10W テイコウ	
R 16	VV1 - 7118 - 222		1	RESISTOR, 2.2KOHM, 1/10W テイコウ	
R 25	VV1 - 7118 - 103		1	RESISTOR, 10KOHM, 1/10W テイコウ	
R 26	VR5 - 4590 - 479		1	RESISTOR, 4.7 OHM, 1W テイコウ	
R 27	VV1 - 7118 - 472		1	RESISTOR, 4.7KOHM, 1/10W テイコウ	

FIGURE & KEY NO.	PART NUMBER	RANK	QTY	DESCRIPTION	SERIAL NUMBER / REMARKS
P92 - R 28	VV1 - 7118 - 163		1	RESISTOR, 16KOHM, 1/10W テイコウ	
R 29	VV1 - 7118 - 102		1	RESISTOR, 1KOHM, 1/10W テイコウ	
R 30	VV1 - 5148 - 750		1	RESISTOR, 75 OHM, 1/4W テイコウ	
R 31	VV1 - 5148 - 101		1	RESISTOR, 110 OHM, 1/4W テイコウ	
R 32	VV1 - 7118 - 102		1	RESISTOR, 1KOHM, 1/10W テイコウ	
R 33	VR7 - 0982 - 001		1	RESISTOR, 2KOHM, 1/10W テイコウ	
R 34	VR7 - 0983 - 831		1	RESISTOR, 3.83KOHM, 1/10W テイコウ	
R 35	VR7 - 0982 - 001		1	RESISTOR, 2KOHM, 1/10W テイコウ	
R 36	VR7 - 0983 - 831		1	RESISTOR, 3.83KOHM, 1/10W テイコウ	
R 37	VV1 - 7118 - 513		1	RESISTOR, 51KOHM, 1/10W テイコウ	
R 38	VV1 - 7118 - 752		1	RESISTOR, 7.5KOHM, 1/10W テイコウ	
R 39	VV1 - 7118 - 103		1	RESISTOR, 10KOHM, 1/10W テイコウ	
R 40	VV1 - 5148 - 331		1	RESISTOR, 330 OHM, 1/4W テイコウ	
R 41	VR5 - 6630 - 821		1	REGISTOR, 820 OHM, 1W テイコウ	
R 42	VR9 - 5068 - 000		1	RESISTOR, 0.47 OHM, 1W テイコウ	
R 43	VV1 - 7118 - 102		1	RESISTOR, 1KOHM, 1/10W テイコウ	
R 44	VV1 - 7118 - 472		1	RESISTOR, 4.7KOHM, 1/10W テイコウ	
R 45	VV1 - 7118 - 223		1	RESISTOR, 22KOHM, 1/10W テイコウ	
R 46	VV1 - 7118 - 271		1	RESISTOR, 270 OHM, 1/10W テイコウ	
R 47	VV1 - 7118 - 103		1	RESISTOR, 10KOHM, 1/10W テイコウ	
R 48	VV1 - 7118 - 103		1	RESISTOR, 10KOHM, 1/10W テイコウ	
R 49	VV1 - 7118 - 103		1	RESISTOR, 10KOHM, 1/10W テイコウ	
R 50	VV1 - 7118 - 103		1	RESISTOR, 10KOHM, 1/10W テイコウ	
R 51	VV1 - 7118 - 103		1	RESISTOR, 10KOHM, 1/10W テイコウ	
R 52	VV1 - 7118 - 472		1	RESISTOR, 4.7KOHM, 1/10W テイコウ	
R 53	VV1 - 5148 - 331		1	RESISTOR, 330 OHM, 1/4W テイコウ	
R 54	VR5 - 6640 - 821		1	REGISTOR, 820 OHM, 2W テイコウ	
R 55	VV1 - 5148 - 181		1	RESISTOR, 180 OHM, 1/4W テイコウ	
R 56	VV1 - 7118 - 101		1	RESISTOR, 100 OHM, 1/10W テイコウ	
R 57	VV1 - 7118 - 360		1	RESISTOR, 36 OHM, 1/10W テイコウ	

FIGURE & KEY NO.	PART NUMBER	RANK	QTY	DESCRIPTION	SERIAL NUMBER / REMARKS
P92 - R 58	VV1 - 7118 - 222		1	RESISTOR, 2.2KOHM, 1/10W テイコウ	
R 59	VV1 - 5148 - 331		1	RESISTOR, 330 OHM, 1/4W テイコウ	
R 60	VR5 - 6640 - 821		1	REGISTOR, 820 OHM, 2W テイコウ	
R 61	VV1 - 5148 - 181		1	RESISTOR, 180 OHM, 1/4W テイコウ	
R 62	VV1 - 7118 - 101		1	RESISTOR, 100 OHM, 1/10W テイコウ	
R 63	VV1 - 7118 - 360		1	RESISTOR, 38 OHM, 1/10W テイコウ	
R 64	VV1 - 7118 - 222		1	RESISTOR, 2.2KOHM, 1/10W テイコウ	
R 65	VV1 - 7118 - 103		1	RESISTOR, 10KOHM, 1/10W テイコウ	
R 66	VR9 - 5190 - 000		1	RESISTOR, 0.33 OHM, 2W テイコウ	
R 67	VV1 - 5148 - 272		1	RESISTOR, 2.7KOHM, 1/4W テイコウ	
R 68	VV1 - 5148 - 272		1	RESISTOR, 2.7KOHM, 1/4W テイコウ	
R 69	VV1 - 7118 - 331		1	RESISTOR, 330 OHM, 1/10W テイコウ	
R 70	VV1 - 5148 - 272		1	RESISTOR, 2.7KOHM, 1/4W テイコウ	
R 71	VV1 - 5148 - 272		1	RESISTOR, 2.7KOHM, 1/4W テイコウ	
R 72	VV1 - 7118 - 331		1	RESISTOR, 330 OHM, 1/10W テイコウ	
R 73	VV1 - 7118 - 103		1	RESISTOR, 10KOHM, 1/10W テイコウ	
R 74	VV1 - 5148 - 272		1	RESISTOR, 2.7KOHM, 1/4W テイコウ	
R 75	VV1 - 5148 - 272		1	RESISTOR, 2.7KOHM, 1/4W テイコウ	
R 76	VV1 - 7118 - 103		1	RESISTOR, 10KOHM, 1/10W テイコウ	
R 77	VV1 - 7118 - 103		1	RESISTOR, 10KOHM, 1/10W テイコウ	
R 78	VV1 - 7118 - 103		1	RESISTOR, 10KOHM, 1/10W テイコウ	
R 79	VV1 - 7118 - 472		1	RESISTOR, 4.7KOHM, 1/10W テイコウ	
R 80	VV1 - 7118 - 103		1	RESISTOR, 10KOHM, 1/10W テイコウ	
R 81	VV1 - 7118 - 151		1	RESISTOR, 150 OHM, 1/10W テイコウ	
R 82	VV1 - 7118 - 151		1	RESISTOR, 150 OHM, 1/10W テイコウ	
R 83	VV1 - 7118 - 271		1	RESISTOR, 270 OHM, 1/10W テイコウ	
R 84	VV1 - 7118 - 223		1	RESISTOR, 22KOHM, 1/10W テイコウ	
R 85	VV1 - 7118 - 102		1	RESISTOR, 1KOHM, 1/10W テイコウ	
R 86	VV1 - 7118 - 271		1	RESISTOR, 270 OHM, 1/10W テイコウ	
R 87	VV1 - 7118 - 223		1	RESISTOR, 22KOHM, 1/10W テイコウ	

FIGURE & KEY NO.	PART NUMBER	RANK	QTY	DESCRIPTION	SERIAL NUMBER / REMARKS
P92 - R 88	VV1 - 7118 - 102		1	RESISTOR, 1KOHM, 1/10W テイコウ	
R 89	VV1 - 7118 - 271		1	RESISTOR, 270 OHM, 1/10W テイコウ	
R 90	VV1 - 7118 - 223		1	RESISTOR, 22KOHM, 1/10W テイコウ	
R 91	VV1 - 7118 - 102		1	RESISTOR, 1KOHM, 1/10W テイコウ	
R 92	VV1 - 7118 - 271		1	RESISTOR, 270 OHM, 1/10W テイコウ	
R 93	VV1 - 7118 - 223		1	RESISTOR, 22KOHM, 1/10W テイコウ	
R 94	VV1 - 7118 - 102		1	RESISTOR, 1KOHM, 1/10W テイコウ	
R 95	VV1 - 7000 - 000		1	JUMPER チップジャンパ	
R 96	VV1 - 7118 - 222		1	RESISTOR, 2.2KOHM, 1/10W テイコウ	
R 97	VV1 - 7118 - 102		1	RESISTOR, 1KOHM, 1/10W テイコウ	
R 98	VV1 - 7000 - 000		1	JUMPER チップジャンパ	
R 99	VV1 - 7118 - 222		1	RESISTOR, 2.2KOHM, 1/10W テイコウ	
R100	VV1 - 7118 - 102		1	RESISTOR, 1KOHM, 1/10W テイコウ	
R101	VV1 - 7118 - 222		1	RESISTOR, 2.2KOHM, 1/10W テイコウ	
R102	VV1 - 7118 - 102		1	RESISTOR, 1KOHM, 1/10W テイコウ	
R103	VV1 - 7118 - 272		1	RESISTOR, 7KOHM, 1/10W テイコウ	
R104	VV1 - 7118 - 102		1	RESISTOR, 1KOHM, 1/10W テイコウ	
R105	VV1 - 7000 - 000		1	JUMPER チップジャンパ	
R106	VV1 - 7118 - 222		1	RESISTOR, 2.2KOHM, 1/10W テイコウ	
R107	VV1 - 7118 - 102		1	RESISTOR, 1KOHM, 1/10W テイコウ	
R108	VV1 - 7118 - 103		1	RESISTOR, 10KOHM, 1/10W テイコウ	
R109	VV1 - 7118 - 104		1	RESISTOR, 100KOHM, 1/10W テイコウ	
R110	VV1 - 7118 - 822		1	RESISTOR, 8.2KOHM, 1/10W テイコウ	
R111	VV1 - 7118 - 561		1	RESISTOR, 560 OHM, 1/10W テイコウ	
R112	VV1 - 7118 - 561		1	RESISTOR, 560 OHM, 1/10W テイコウ	
R113	VV1 - 7118 - 271		1	RESISTOR, 270 OHM, 1/10W テイコウ	
R114	VV1 - 7118 - 223		1	RESISTOR, 22KOHM, 1/10W テイコウ	
R115	VV1 - 7118 - 102		1	RESISTOR, 1KOHM, 1/10W テイコウ	
R116	VV1 - 7118 - 103		1	RESISTOR, 10KOHM, 1/10W テイコウ	
R117	VV1 - 7118 - 222		1	RESISTOR, 2.2KOHM, 1/10W テイコウ	

FIGURE & KEY NO.	PART NUMBER	RANK	QTY	DESCRIPTION	SERIAL NUMBER / REMARKS
P92 - R118	VV1 - 7118 - 102		1	RESISTOR, 1KOHM, 1/10W テイコウ	
R119	VV1 - 7118 - 102		1	RESISTOR, 1KOHM, 1/10W テイコウ	
R120	VV1 - 7118 - 102		1	RESISTOR, 1KOHM, 1/10W テイコウ	
R121	VV1 - 7118 - 472		1	RESISTOR, 4.7KOHM, 1/10W テイコウ	
R122	VV1 - 7118 - 222		1	RESISTOR, 2.2KOHM, 1/10W テイコウ	
R123	VV1 - 7118 - 102		1	RESISTOR, 1KOHM, 1/10W テイコウ	
R124	VV1 - 7118 - 102		1	RESISTOR, 1KOHM, 1/10W テイコウ	
R125	VV1 - 7118 - 102		1	RESISTOR, 1KOHM, 1/10W テイコウ	
R126	VV1 - 7118 - 472		1	RESISTOR, 4.7KOHM, 1/10W テイコウ	
R128	VV1 - 7118 - 103		1	RESISTOR, 10KOHM, 1/10W テイコウ	
R129	VV1 - 7118 - 103		1	RESISTOR, 10KOHM, 1/10W テイコウ	
RA 1	VR4 - 1084 - 103		1	RESISTOR ARRAY, 10KOHM, 1/8W テイコウ アレイ	
RA 2	VR4 - 1084 - 473		1	RESISTOR ARRAY, 47KOHM, 1/8W テイコウ アレイ	
RA 3	VR4 - 1044 - 473		1	RESISTOR ARRAY, 47KOHM, 1/8W テイコウ アレイ	
SW 1	WC2 - 0139 - 000		1	SWITCH, PUSHBUTTON プッシュスイッチ	
SW 2	WC2 - 0139 - 000		1	SWITCH, PUSHBUTTON プッシュスイッチ	
SW 3	WC2 - 0139 - 000		1	SWITCH, PUSHBUTTON プッシュスイッチ	
TP 1	VS3 - 0034 - 006		1	CONNECTOR, 6P, FEMALE コネクタ (メス)	
X 1	WK2 - 5412 - 000		1	OSCILLATOR, CERAMIC セラミック ハッシンシ	
X 2	WK2 - 5380 - 000		1	OSCILLATOR, CERAMIC セラミック シンドウシ	
ZD 1	WA1 - 1047 - 000		1	DIODE, ZENER, HZS16 - 2 ツェナー ダイオード	
ZD 2	WA1 - 1047 - 000		1	DIODE, ZENER, HZS16 - 2 ツェナー ダイオード	

FIGURE P92A RDF CONTROLLER PCB ASSEMBLY (DADF-A1)
RFコントローラ回路基板 (DADF-A1)

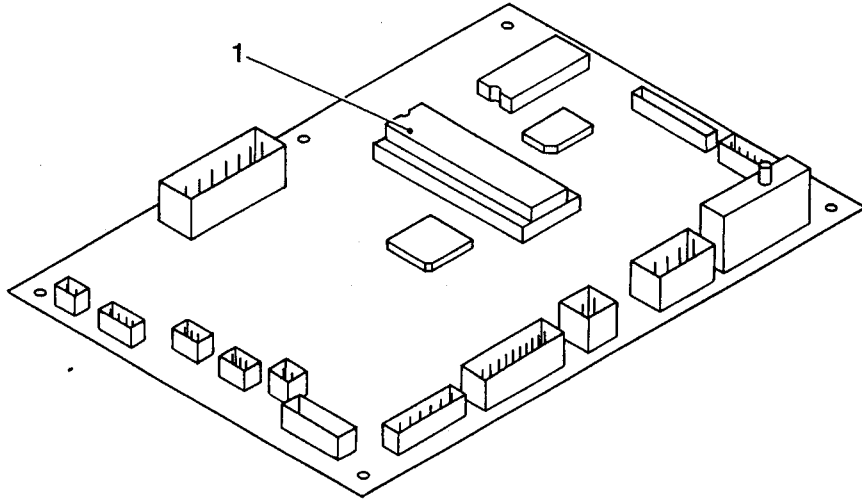

FIGURE & KEY NO.	PART NUMBER	RANK	QTY	DESCRIPTION	SERIAL NUMBER / REMARKS
P92A -	FG2 - 9017 - 000		1	RDF CONTROLLER PCB ASSEMBLY	DADF - A1
1	FH4 - 5560 - 000		1	RFコントローラカイロキバン IC, M38881M2 - 010GP, IPC IPC	Q3
<hr style="border-top: 1px dashed black;"/>					
<hr style="border-top: 1px dashed black;"/>					

FIGURE PB LIST OF CONNECTORS コネクター一覧

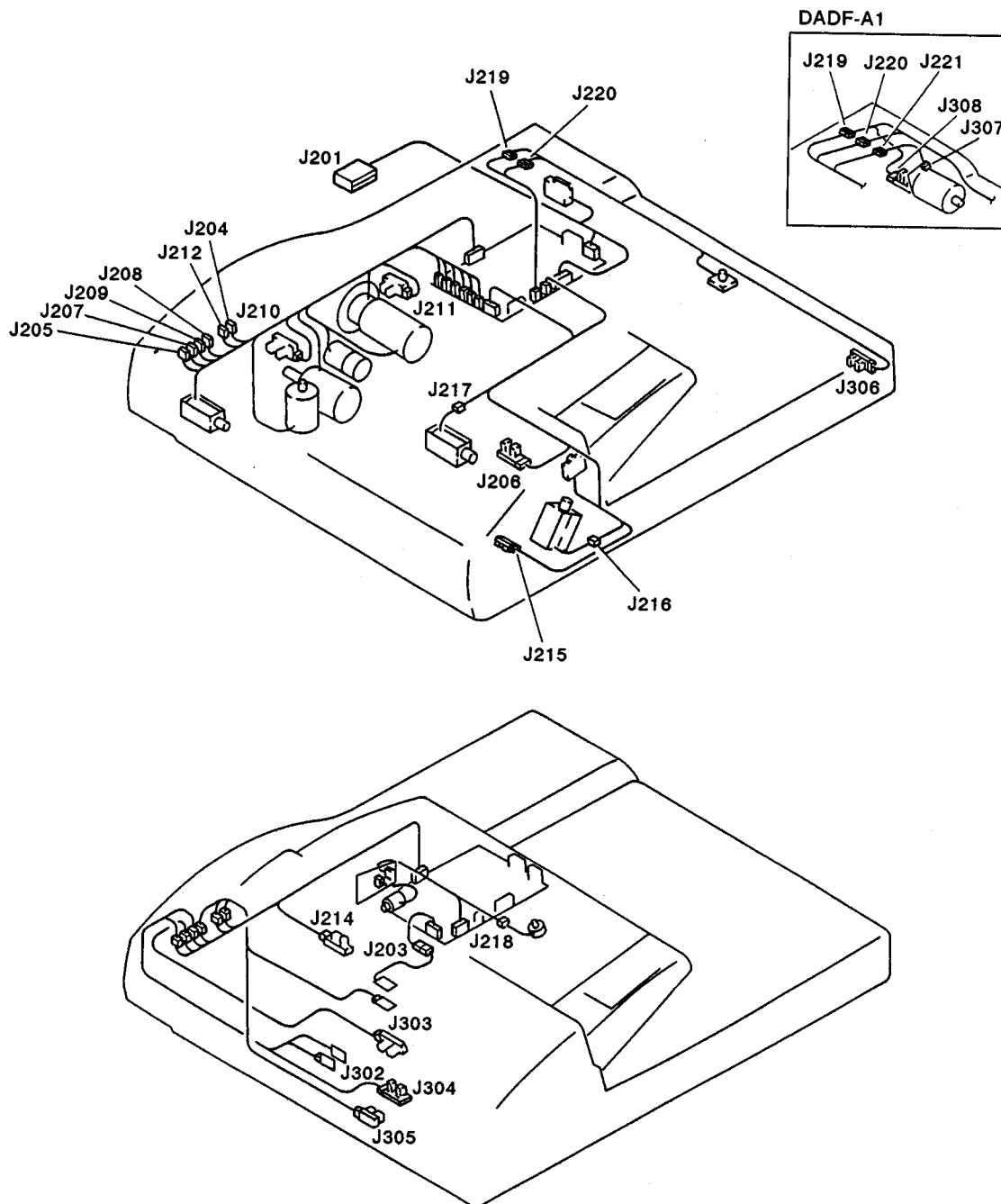

FIGURE & KEY NO.	PART NUMBER	RANK	QTY	DESCRIPTION	SERIAL NUMBER / REMARKS
P B - J 1	NPN		RF	LIST OF CONNECTORS コネクタイチラン	
	PCB			RDF CONTROLLER RF コントローラ	RDF - G1/RF - G1
	VS3 - 0143 - 004		1	CONNECTOR, 4P, FEMALE コネクタ (メス)	RDF - G1/RF - G1
	WS3 - 1105 - 000		4	SOCKET CONTACT ソケット コンタクト	RDF - G1/RF - G1
	PCB			RDF CONTROLLER RF コントローラ	DADF - A1
J 2	VS3 - 5080 - 007		1	CONNECTOR, 7P, FEMALE コネクタ (メス)	DADF - A1
	WT1 - 5155 - 000		7	TERMINAL ターミナル	DADF - A1
	PCB			RDF CONTROLLER RF コントローラ	RDF - G1/RF - G1
	VS3 - 5002 - 006		1	CONNECTOR, 6P コネクタ	RDF - G1/RF - G1
	WS3 - 0962 - 000		6	SOCKET, CONTACT, 18 - 24AWG ソケット コンタクト	RDF - G1/RF - G1
J 3	PCB			RDF CONTROLLER RF コントローラ	DADF - A1
	VS3 - 5002 - 004		1	CONNECTOR, 4P, FEMALE コネクタ (メス)	DADF - A1
	WS3 - 0962 - 000		4	SOCKET, CONTACT, 18 - 24AWG ソケット コンタクト	DADF - A1
	PCB			RDF CONTROLLER RF コントローラ	RDF - G1/RF - G1
	PCB			RDF CONTROLLER RF コントローラ	DADF - A1
J 4	VS3 - 5002 - 002		1	CONNECTOR, 2P コネクタ	
	WS3 - 0962 - 000		2	SOCKET, CONTACT, 18 - 24AWG ソケット コンタクト	
	PCB			RDF CONTROLLER RF コントローラ	RDF - G1/RF - G1
	VS3 - 0070 - 002		1	CONNECTOR 2P, FEMALE コネクタ (メス)	RDF - G1/RF - G1
	WS3 - 0960 - 000		2	CONTACT, 28 - 22AWG コンタクト	RDF - G1/RF - G1
J 5	PCB			RDF CONTROLLER RF コントローラ	RDF - G1/RF - G1
	VS3 - 0297 - 012		1	CONNECTOR, 12P コネクタ	RDF - G1/RF - G1
	WS3 - 1288 - 000		12	SOCKET CONTACT, DF11 - 2428SCF ソケット コンタクト	RDF - G1/RF - G1
	PCB			RDF CONTROLLER RF コントローラ	DADF - A1
	VS1 - 5855 - 014		1	CONNECTOR, 14P コネクタ	DADF - A1
J 6	WS3 - 1288 - 000		13	SOCKET CONTACT, DF11 - 2428SCF ソケット コンタクト	DADF - A1
	NPN			BELT MOTOR BRAKE ベルト モータ ブレーキ	BK1
	PCB			RDF CONTROLLER RF コントローラ	RDF - G1/RF - G1
J 7	PCB			RDF CONTROLLER RF コントローラ	DADF - A1
	NPN			BELT MOTOR ベルト モータ	M3

FIGURE & KEY NO.	PART NUMBER	RANK	QTY	DESCRIPTION	SERIAL NUMBER / REMARKS	
P B - J 7	PCB			RDF CONTROLLER RF コントローラ	RDF - G1/RF - G1	
	PCB			RDF CONTROLLER RF コントローラ	DADF - A1	
	J 8	PCB			RDF CONTROLLER RF コントローラ	RDF - G1/RF - G1
		PCB			RDF CONTROLLER RF コントローラ	DADF - A1
		VS3 - 0143 - 009		1	CONNECTOR, 9P コネクタ	
J 9	WS3 - 1105 - 000		9	SOCKET CONTACT ソケットコンタクト		
	PCB			RDF CONTROLLER RF コントローラ	RDF - G1/RF - G1	
	PCB			RDF CONTROLLER RF コントローラ	DADF - A1	
	VS3 - 0297 - 024		1	CONNECTOR, 24P コネクタ		
	WS3 - 1288 - 000		24	SOCKET CONTACT, DF11 - 2428SCF ソケットコンタクト		
J 11	NPN			FEEDER MOTOR ハンソウモータ	M2	
	PCB			RDF CONTROLLER RF コントローラ	RDF - G1/RF - G1	
	PCB			RDF CONTROLLER RF コントローラ	DADF - A1	
J 12	NPN			SEPARATION MOTOR ブンリモータ	M1	
	PCB			RDF CONTROLLER RF コントローラ	RDF - G1/RF - G1	
J 13	PCB			RDF CONTROLLER RF コントローラ	DADF - A1	
	NPN			CLUTCH クラッチ	CL1	
	PCB			RDF CONTROLLER RF コントローラ	RDF - G1/RF - G1	
J 14	PCB			RDF CONTROLLER RF コントローラ	DADF - A1	
	PCB			RDF CONTROLLER RF コントローラ	RDF - G1/RF - G1	
J101	VS1 - 0842 - 005		1	CONNECTOR, 5P, FEMALE コネクタ (メス)	RDF - G1/RF - G1	
	PCB			RDF CONTROLLER RF コントローラ	DADF - A1	
	VS1 - 0842 - 010		1	CONNECTOR, 10P, FEMALE コネクタ (メス)	DADF - A1	
	PCB			INDICATOR ヒョウジカイロキバン		
	VS3 - 0143 - 008		1	CONNECTOR, 6P, FEMALE コネクタ (メス)		
J102	WS3 - 1105 - 000		6	SOCKET CONTACT ソケットコンタクト		
	PCB			INDICATOR ヒョウジカイロキバン		
	VS3 - 0143 - 002		1	CONNECTOR, 2P, FEMALE コネクタ (メス)		
J201	WS3 - 1105 - 000		2	SOCKET CONTACT ソケットコンタクト		
	-----		1	COPIA フクシャキホンタイ		

FIGURE & KEY NO.	PART NUMBER	RANK	QTY	DESCRIPTION	SERIAL NUMBER / REMARKS
P B - J201	FH2 - 5821 - 000		1	CONNECTOR, 12P, MALE コネクタ (オス)	RDF - G1/RF - G1
	FH2 - 5822 - 000		6	SOCKET CONTACT, 22 - 26AWG ソケットコンタクト	RDF - G1/RF - G1
	FH2 - 5826 - 000		3	SOCKET CONTACT, 16 - 20AWG ソケットコンタクト	RDF - G1/RF - G1
	FH2 - 6481 - 000		1	HOUSING ハウジング	DADF - A1
	WT1 - 5155 - 000		7	TERMINAL ターミナル	DADF - A1
J203	WT1 - 5044 - 000		3	TERMINAL ターミナル	DADF - A1
	VS1 - 0842 - 002		1	CONNECTOR, 2P, FEMALE コネクタ (メス)	RDF - G1/RF - G1
	VS1 - 5057 - 002		1	CONNECTOR, SNAP TIGHT チュウケイ コネクタ	RDF - G1/RF - G1
	VS1 - 0842 - 004		1	CONNECTOR, 4P, FEMALE コネクタ (メス)	DADF - A1
	VS1 - 5057 - 004		1	CONNECTOR, SNAP TIGHT チュウケイ コネクタ	DADF - A1
J204	NPN			LED PCB ASSEMBLY ハッコウユニット	RDF - G1/RF - G1 LED1
	NPN			DEFLECTOR SOLENOID フラップソレノイド	DADF - A1 SL3
	VS1 - 0842 - 002		2	CONNECTOR, 2P, FEMALE コネクタ (メス)	
	VS1 - 5057 - 002		1	CONNECTOR, SNAP TIGHT チュウケイ コネクタ	
J205	VS1 - 0842 - 004		2	CONNECTOR, 4P, FEMALE コネクタ (メス)	
J206	VS1 - 5057 - 004		1	CONNECTOR, SNAP TIGHT チュウケイ コネクタ	S5
	NPN			PAPER PICK - UP ROLLER SENSOR キューシローラセンサ	
J207	VS1 - 0842 - 003		1	CONNECTOR, 3P, FEMALE コネクタ (メス)	
	VS1 - 5057 - 003		1	CONNECTOR, SNAP TIGHT チュウケイ コネクタ	
J208	VS1 - 0854 - 003		2	CONNECTOR, 3P, FEMALE コネクタ (メス)	
	VS1 - 5354 - 003		1	CONNECTOR, SNAP TIGHT チュウケイ コネクタ	
J209	VS1 - 0852 - 003		2	CONNECTOR, 3P, FEMALE コネクタ (メス)	
	VS1 - 5352 - 003		1	CONNECTOR, SNAP TIGHT チュウケイ コネクタ	
J210	NPN			FEEDER MOTOR CLOCK SENSOR ハンソウモータクロックセンサ	S9
J211	VS1 - 0842 - 003		1	CONNECTOR, 3P, FEMALE コネクタ (メス)	S10
	NPN			BELT MOTOR CLOCK SENSOR ベルトモータクロックセンサ	
J212	VS1 - 0854 - 003		1	CONNECTOR, 3P, FEMALE コネクタ (メス)	
	VS1 - 0854 - 002		2	CONNECTOR, 2P, FEMALE コネクタ (メス)	
	VS1 - 5354 - 002		1	CONNECTOR, SNAP TIGHT チュウケイ コネクタ	

FIGURE & KEY NO.	PART NUMBER	R A N K	Q' T Y	DESCRIPTION	SERIAL NUMBER / REMARKS
P B - J214	NPN			UPPER COVER SENSOR ウエカバー センサ	S4
	VS1 - 0842 - 003		1	CONNECTOR, 3P, FEMALE コネクタ (メス)	
	J215 NPN			REGIST ROLLER CLOCK SENSOR レジストローラクロック センサ	
	VS1 - 0842 - 003		1	CONNECTOR, 3P, FEMALE コネクタ (メス)	S11
J216	NPN			PAPER RETAINER PLATE SOLENOID カミオサエバンソレノイド	SL2
J217	VS1 - 0842 - 002		1	CONNECTOR, 2P, FEMALE コネクタ (メス)	SL1
	VS1 - 5057 - 002		1	CONNECTOR, SNAP TIGHT チュウケイ コネクタ	
	NPN			STOPPER PLATE SOLENOID ストッパバンソレノイド	
	VS1 - 0852 - 002		1	CONNECTOR, 2P, FEMALE コネクタ (メス)	
	VS1 - 5352 - 002		1	CONNECTOR, SNAP TIGHT チュウケイ コネクタ	
J218	VS1 - 0842 - 003		1	CONNECTOR, 3P, FEMALE コネクタ (メス)	RDF - G1/RF - G1 RDF - G1/RF - G1 DADF - A1
	VS1 - 5057 - 003		1	CONNECTOR, SNAP TIGHT チュウケイ コネクタ	
J219	VS1 - 0842 - 003		1	CONNECTOR, 3P, FEMALE コネクタ (メス)	
	VS1 - 5057 - 003		1	CONNECTOR, SNAP TIGHT チュウケイ コネクタ	
	VS1 - 0842 - 006		1	CONNECTOR, 6P, FEMALE コネクタ (メス)	
J220	VS1 - 5057 - 006		1	CONNECTOR, SNAP TIGHT チュウケイ コネクタ	DADF - A1
	NPN			STAMP SOLENOID スタンプソレノイド	SL4
	VS1 - 0842 - 002		1	CONNECTOR, 2P, FEMALE コネクタ (メス)	
J221	VS1 - 5057 - 002		1	CONNECTOR, SNAP TIGHT チュウケイ コネクタ	DADF - A1
	VS1 - 0842 - 003		1	CONNECTOR, 3P, FEMALE コネクタ (メス)	
J302	VS1 - 5057 - 003		1	CONNECTOR, SNAP TIGHT チュウケイ コネクタ	DADF - A1
	VS3 - 0172 - 002		1	CONNECTOR, 2P, FEMALE コネクタ (メス)	
	VS3 - 0189 - 002		1	PIN ASSEMBLY, 2P ピンアセンブリ	
J303	WS4 - 1141 - 000		2	SOCKET CONTACT, 30 - 22AWG ソケット コンタクト	S8
	NPN			DELIVERY SENSER 1 ハイシセンサ 1	
J304	VS1 - 0842 - 003		1	CONNECTOR, 3P, FEMALE コネクタ (メス)	S7
	NPN			PAPER PICK - UP SENSER キューシセンサ	
J305	VS1 - 0842 - 003		1	CONNECTOR, 3P, FEMALE コネクタ (メス)	S8
	NPN			REVERSING SENSER ハンテンセンサ	
	VS1 - 0842 - 003		1	CONNECTOR, 3P, FEMALE コネクタ (メス)	

FIGURE & KEY NO.	PART NUMBER	R A N K	Q ' T Y	DESCRIPTION	SERIAL NUMBER / REMARKS
P B - J306	NPN			DELIVERY SENSOR 2 ハイシセンサ2	S12
	VS1 - 0842 - 003		1	CONNECTOR, 3P, FEMALE コネクタ(メス)	
	J307	NPN		PAPER DELIVERY MOTOR ハイシモータ	DADF - A1 M5
		VS3 - 0172 - 002		1	CONNECTOR, 2P, FEMALE コネクタ(メス)
	WS3 - 1141 - 000		2	SOCKET CONTACT, SEH - 001T - P0.6 ソケットコンタクト	DADF - A1
J308	NPN			DELIVERY MOTOR SENSOR ハイシモータセンサ	DADF - A1 S13
	VS1 - 0842 - 003		1	CONNECTOR, 3P, FEMALE コネクタ(メス)	DADF - A1

PD NUMERICAL INDEX

部品索引表

PART NUMBER	FIGURE & KEY NO.	PART NUMBER	FIGURE & KEY NO.	PART NUMBER	FIGURE & KEY NO.
FA1 - 0056 - 000	P15 - 1	FB3 - 5715 - 000	P40 - 11	FC1 - 1319 - 000	P31 - 5
FA2 - 9388 - 000	P21 - 6	FB3 - 5716 - 000	P40 - 12	FC1 - 1320 - 000	P32 - 3
FA3 - 4509 - 000	P11 - 3	FB3 - 5717 - 000	P15 - 123	FC1 - 1321 - 000	P13 - 4
FA3 - 4725 - 000	P11 - 4	FB3 - 5719 - 000	P40 - 18	FC1 - 1325 - 020	P11 - 17
FA5 - 4705 - 000	P11 - 5	FB3 - 5720 - 000	P15 - 52A	FC1 - 1327 - 000	P15 - 37
FA5 - 4732 - 000	P11 - 27	FB3 - 5721 - 000	P15 - 52B	FC1 - 1329 - 000	P11 - 39
FA5 - 5378 - 000	P11 - 6	FB3 - 5722 - 000	P15 - 10A	FC1 - 1333 - 040	P11 - 21
FA5 - 5499 - 000	P11 - 60	FB3 - 5724 - 000	P18 - 1	FC1 - 1334 - 030	P11 - 22
FA6 - 2513 - 000	P15 - 56		P18A - 1	FC1 - 1336 - 000	P11 - 23
FA6 - 5887 - 000	P21 - 7	FB3 - 5727 - 000	P18 - 2	FC1 - 1340 - 000	P10 - 3
FA6 - 5888 - 000	P21 - 8		P18A - 2	FC1 - 1344 - 000	P13 - 5
	P21 - 20	FB3 - 5728 - 000	P18 - 3	FC1 - 1350 - 020	P12 - 8A
FA6 - 5892 - 000	P21 - 10	FB3 - 5729 - 000	P18 - 4	FC1 - 1351 - 020	P12 - 8A
FA6 - 7548 - 000	P11 - 8		P18A - 4	FC1 - 1352 - 000	P20 - 1A
FA6 - 7550 - 000	P12 - 13	FB3 - 5730 - 000	P16 - 5	FC1 - 1353 - 000	P20 - 1B
FB3 - 2141 - 000	P01 - 1		P18A - 5	FC1 - 1354 - 000	P20 - 1C
FB3 - 3143 - 020	P01 - 2	FB3 - 5731 - 000	P18 - 6		P21 - 1C
FB3 - 5616 - 040	P35 - 1		P16A - 6	FC1 - 1355 - 000	P13 - 9
FB3 - 5617 - 040	P35 - 2	FB3 - 5732 - 000	P16 - 7	FC1 - 1788 - 020	P13 - 7A
FB3 - 5620 - 000	P15 - 2		P18A - 7	FC1 - 2307 - 020	P10 - 5
FB3 - 5621 - 020	P15 - 5	FB3 - 5734 - 000	P16 - 8	FC1 - 2308 - 000	P15 - 41
FB3 - 5622 - 000	P15 - 48A		P18A - 8	FC1 - 2309 - 000	P11 - 50
	P15 - 106A	FB3 - 5735 - 000	P16 - 9	FC1 - 3042 - 000	P13 - 13A
FB3 - 5623 - 000	P15 - 46B		P18A - 9	FC1 - 3043 - 000	P15 - 3
	P15 - 106B	FB3 - 5755 - 020	P11 - 7	FC1 - 3044 - 000	P11 - 47
FB3 - 5624 - 000	P31 - 1	FB3 - 5737 - 000	P11 - 20	FC1 - 3045 - 000	P32 - 4
FB3 - 5625 - 020	P15 - 6	FB3 - 5740 - 000	P16 - 26	FC1 - 3046 - 000	P32 - 5
FB3 - 5632 - 020	P15 - 7		P18A - 26	FC1 - 6177 - 000	P12 - 5
FB3 - 5633 - 000	P15 - 9	FB3 - 5743 - 000	P12 - 18	FC1 - 6178 - 000	P12 - 11
FB3 - 5635 - 000	P15 - 11	FB3 - 5744 - 000	P18 - 30	FC1 - 6179 - 000	P12 - 6
FB3 - 5636 - 000	P15 - 23		P18A - 30	FC1 - 6184 - 000	P15 - 36
FB3 - 5637 - 000	P15 - 22	FB3 - 5751 - 000	P10 - 2	FC1 - 6186 - 040	P11 - 14
FB3 - 5638 - 000	P15 - 13	FB3 - 5752 - 020	P10 - 1	FC1 - 6187 - 050	P11 - 15
FB3 - 5639 - 000	P15 - 14	FB3 - 5753 - 000	P12 - 2	FC1 - 6188 - 040	P11 - 16
FB3 - 5640 - 000	P15 - 17	FB3 - 5754 - 020	P01 - 3	FC1 - 6191 - 000	P21 - 4
FB3 - 5641 - 000	P15 - 18	FB3 - 5755 - 020	P01 - 4	FC1 - 6193 - 000	P21 - 5
FB3 - 5642 - 000	P15 - 19	FB3 - 5756 - 000	P01 - 5	FC1 - 6197 - 000	P21 - 1A
FB3 - 5643 - 000	P15 - 24	FB3 - 5757 - 000	P11 - 24	FC1 - 6198 - 000	P21 - 1B
FB3 - 5645 - 000	P15 - 27	FB3 - 5758 - 000	P11 - 25	FC1 - 6204 - 000	P12 - 1A
FB3 - 5646 - 000	P15 - 28	FB3 - 5761 - 000	P12 - 3	FC1 - 6205 - 000	P12 - 1A
FB3 - 5649 - 000	P15 - 29	FB3 - 5763 - 000	P12 - 4	FC1 - 6206 - 000	P12 - 1A
FB3 - 5650 - 000	P15 - 34	FB3 - 5764 - 000	P12 - 8B	FC1 - 6207 - 000	P12 - 1A
FB3 - 5654 - 000	P11 - 12	FB4 - 6984 - 000	P32 - 1	FC1 - 6209 - 000	P15 - 12
FB3 - 5657 - 000	P15 - 65	FB4 - 6985 - 000	P32 - 3	FC1 - 6215 - 000	P32 - 12
FB3 - 5659 - 000	P31 - 2	FB4 - 6986 - 000	P13 - 10	FC1 - 6216 - 000	P13 - 14
FB3 - 5660 - 000	P15 - 21	FB4 - 6987 - 000	P13 - 2	FC1 - 6220 - 000	P20 - 7
FB3 - 5662 - 000	P15 - 20	FB4 - 6988 - 000	P15 - 27		P21 - 9
FB3 - 5663 - 000	P15 - 38	FB4 - 6989 - 000	P35 - 1	FC1 - 6223 - 000	P32 - 1A
FB3 - 5664 - 000	P15 - 39	FB4 - 6990 - 000	P18A - 3	FC1 - 7815 - 020	P11 - 26
FB3 - 5665 - 000	P12 - 14	FB4 - 6991 - 000	P35 - 9	FC1 - 7855 - 000	P11 - 2B
FB3 - 5666 - 000	P12 - 19	FB4 - 6992 - 000	P15 - 49	FC2 - 1533 - 000	P35 - 9
FB3 - 5667 - 000	P31 - 6A	FB4 - 6993 - 000	P15 - 53	FC2 - 3244 - 000	P13 - 16
FB3 - 5668 - 000	P12 - 15	FB4 - 6994 - 000	P15 - 37	FC2 - 3245 - 000	P13 - 10
FB3 - 5669 - 000	P15 - 40	FB4 - 6995 - 000	P21 - 8	FC2 - 3246 - 000	P15 - 8A
FB3 - 5671 - 000	P31 - 7	FB4 - 6996 - 000	P21 - 20	FE6 - 3041 - 000	P11 - 2C
FB3 - 5672 - 000	P15 - 117	FB4 - 7002 - 000	P11 - 58	FE6 - 3042 - 000	P11 - 2A
FB3 - 5676 - 000	P15 - 42	FB4 - 7003 - 000	P11 - 55	FE6 - 3059 - 000	P40 - 1
FB3 - 5677 - 000	P15 - 115	FB4 - 7004 - 000	P11 - 56	FE6 - 3072 - 000	P21 - 22
FB3 - 5678 - 000	P35 - 10A	FB4 - 7010 - 000	P15 - 56	FE9 - 0117 - 000	P11 - 44
	P35 - 11A	FB4 - 7014 - 000	P20 - 1A	FF2 - 5769 - 000	P13 - 6
FB3 - 5681 - 000	P15 - 112	FB4 - 7015 - 000	P20 - 1C	FF2 - 5771 - 000	P15 - 43
FB3 - 5682 - 000	P15 - 113		P21 - 1C	FF2 - 5776 - 000	P32 - 8
FB3 - 5683 - 000	P40 - 20	FB4 - 7016 - 000	P21 - 1A	FF2 - 5777 - 000	P20 - 2
FB3 - 5684 - 000	P15 - 26	FB4 - 7017 - 000	P21 - 21	FF2 - 5779 - 000	P15 - 110
FB3 - 5687 - 000	P15 - 114A	FB4 - 7018 - 000	P15 - 20	FF2 - 5784 - 000	P15 - 49
FB3 - 5688 - 000	P11 - 2B	FB4 - 7019 - 000	P10 - 4	FF2 - 5788 - 070	P13 - 7
FB3 - 5690 - 020	P15 - 4	FC1 - 1264 - 030	P15 - 78	FF2 - 5903 - 030	P12 - 9
FB3 - 5691 - 000	P15 - 16	FC1 - 1273 - 000	P13 - 1	FF2 - 5907 - 000	P15 - 53
FB3 - 5693 - 000	P15 - 10B		P16 - 10	FF2 - 6011 - 000	P32 - 9
FB3 - 5694 - 000	P15 - 10C		P18A - 10	FF2 - 6012 - 000	P13 - 15
FB3 - 5696 - 000	P15 - 15A		P32 - 2	FF2 - 6072 - 000	P13 - 13
FB3 - 5697 - 000	P10 - 4	FC1 - 1274 - 000	P13 - 2	FF2 - 7847 - 040	P12 - 1
FB3 - 5699 - 000	P11 - 53	FC1 - 1277 - 020	P31 - 4	FF2 - 7848 - 040	P12 - 1
FB3 - 5702 - 000	P40 - 3	FC1 - 1279 - 000	P11 - 10	FF2 - 7849 - 040	P12 - 1
FB3 - 5703 - 020	P35 - 5	FC1 - 1280 - 020	P11 - 11	FF2 - 7850 - 040	P12 - 1
FB3 - 5704 - 000	P40 - 4	FC1 - 1289 - 000	P15 - 45	FF2 - 7854 - 000	P21 - 1
FB3 - 5705 - 000	P40 - 5	FC1 - 1293 - 020	P13 - 3	FF2 - 7855 - 000	P21 - 2
FB3 - 5706 - 000	P40 - 6	FC1 - 1294 - 020	P15 - 25	FF2 - 7860 - 000	P20 - 1
FB3 - 5707 - 000	P40 - 7	FC1 - 1300 - 000	P15 - 30	FF2 - 7862 - 000	P32 - 1
FB3 - 5708 - 000	P40 - 8	FC1 - 1301 - 000	P15 - 31	FF2 - 7866 - 000	P15 - 8
FB3 - 5709 - 000	P40 - 2	FC1 - 1302 - 000	P15 - 32	FF3 - 0434 - 000	P15 - 102
FB3 - 5710 - 000	P35 - 6	FC1 - 1303 - 000	P15 - 33	FF3 - 1291 - 000	P11 - 59
FB3 - 5711 - 000	P35 - 7	FC1 - 1304 - 000	P15 - 124		P16 - 33
FB3 - 5713 - 000	P40 - 9	FC1 - 1311 - 000	P12 - 10		P18A - 33
FB3 - 5714 - 000	P40 - 10	FC1 - 1314 - 040	P11 - 13	FF5 - 5180 - 000	P31 - 3

PART NUMBER	FIGURE & KEY NO.	PART NUMBER	FIGURE & KEY NO.	PART NUMBER	FIGURE & KEY NO.
FF5 - 5181 - 000	P15 - 46	FH6 - 1266 - 000	P15 - 116	FS6 - 0707 - 000	P15 - 81
FF5 - 5182 - 000	P15 - 44	FH6 - 1437 - 000	P16A - 35	FS6 - 0708 - 000	P15 - 82
FF5 - 5183 - 000	P15 - 52	FH6 - 1803 - 000	P21 - 3	FS6 - 2449 - 000	P11 - 18
FF5 - 5186 - 000	P15 - 47	FH7 - 5362 - 000	P11 - 31	FS6 - 2450 - 000	P16 - 25
FF5 - 5187 - 000	P15 - 48	FH7 - 5383 - 000	P21 - 16		P16A - 25
FF5 - 5188 - 000	P40 - 13	FH7 - 5403 - 000	P21 - 17	FS6 - 2451 - 000	P16 - 22
FF5 - 5189 - 000	P31 - 6	FH7 - 5653 - 000	P15 - 64		P16A - 22
FF5 - 5190 - 000	P21 - 3	FH7 - 5654 - 000	P16 - 13	FS6 - 2452 - 000	P40 - 17
FF5 - 5191 - 000	P15 - 50		P16A - 13	FS6 - 2454 - 000	P15 - 98
FF5 - 5192 - 020	P15 - 55	FH7 - 5709 - 000	P15 - 68	FS6 - 2455 - 000	P15 - 88
FF5 - 5193 - 000	P16 - 11	FH7 - 5843 - 000	P11 - 31	FS6 - 2456 - 000	P15 - 85
FF5 - 5194 - 000	P18 - 12	FH7 - 7236 - 000	P20 - 5	FS6 - 2457 - 000	P15 - 99
FF5 - 5195 - 000	P11 - 29		P21 - 18	FS6 - 2458 - 000	P15 - 100
FF5 - 5196 - 000	P15 - 60	FH7 - 7326 - 000	P15 - 105	FS6 - 2459 - 000	P40 - 19
FF5 - 5197 - 030	P15 - 51		P16A - 36	FS6 - 2460 - 000	P11 - 52
FF5 - 5198 - 000	P15 - 114	FH9 - 0186 - 000	P92 - CP 1	FS6 - 2462 - 000	P16 - 24
FF5 - 5199 - 000	P35 - 10	FM6 - 2145 - 000	P11 - 2		P16A - 24
FF5 - 5200 - 000	P35 - 11	FM9 - 0474 - 000	P11 - 30	FS7 - 0282 - 000	P16A - 17
FF5 - 5201 - 000	P15 - 10	FS1 - 1187 - 000	P15 - 66	FS7 - 0283 - 000	P16A - 18
FF5 - 5202 - 000	P15 - 106	FS1 - 1189 - 000	P15 - 67	NA1 - 5027 - 000	P15 - 80
FF5 - 5203 - 030	P01 - 8	FS1 - 1213 - 000	P15 - 69	PCB	P B - J 1
FF5 - 5204 - 030	P01 - 9	FS1 - 1401 - 000	P16 - 14		P B - J 2
FF5 - 5205 - 000	P12 - 8		P16A - 14		P B - J 3
FF5 - 5206 - 000	P12 - 8	FS1 - 1508 - 000	P21 - 19		P B - J 4
FF5 - 5207 - 000	P35 - 4	FS1 - 1510 - 000	P15 - 121		P B - J 5
FF5 - 5208 - 000	P15 - 15		P40 - 14		P B - J 6
FF5 - 7806 - 000	P21 - 1	FS1 - 1569 - 000	P16 - 15		P B - J 7
FF5 - 7807 - 000	P15 - 15		P16A - 15		P B - J 8
FF5 - 7808 - 000	P15 - 54C	FS1 - 9002 - 000	P15 - 70		P B - J 9
FF5 - 7809 - 000	P20 - 1	FS1 - 9004 - 000	P11 - 32		P B - J 11
FF5 - 7810 - 000	P13 - 7	FS1 - 9005 - 000	P01 - 6		P B - J 12
FF5 - 7811 - 000	P20 - 2	FS1 - 9051 - 000	P15 - 73		P B - J 13
FF5 - 7814 - 000	P01 - 8	FS1 - 9053 - 000	P15 - 71		P B - J 14
FF5 - 7815 - 000	P01 - 9	FS1 - 9102 - 000	P15 - 72		P B - J101
FF5 - 7816 - 000	P11 - 29	FS1 - 9199 - 000	P11 - 33		P B - J102
FF5 - 7818 - 000	P15 - 23	FS2 - 2051 - 000	P13 - 8	RS1 - 9008 - 000	P15 - 89
FG2 - 3373 - 000	P32 - 10	FS2 - 3566 - 000	P15 - 75	VC5 - 9610 - 105	P92 - C 1
FG2 - 3374 - 000	P13 - 11	FS2 - 3567 - 050	P11 - 34		P92 - C 3
FG2 - 3379 - 000	P15 - 59	FS2 - 3642 - 000	P21 - 12	VC6 - 3450 - 107	P92 - C 22
FG2 - 3394 - 000	P15 - 61	FS2 - 3643 - 000	P20 - 3	VC6 - 3450 - 477	P92 - C 23
FG2 - 3765 - 000	P15 - 62	FS2 - 3644 - 000	P20 - 4		P92 - C 29
FG2 - 4951 - 090	P13 -	FS2 - 6434 - 000	P32 - 6	VC6 - 5530 - 106	P92 - C 25
FG2 - 4952 - 000	P32 -	FS2 - 9394 - 000	P32 - 7	VR4 - 1044 - 473	P92 - RA 3
FG2 - 5001 - 000	P90 -	FS2 - 9461 - 000	P11 - 57	VR4 - 1084 - 103	P92 - RA 1
FG2 - 5004 - 000	P15 - 57	FS2 - 9478 - 000	P01 - 11	VR4 - 1084 - 473	P92 - RA 2
FG2 - 5006 - 000	P11 - 54	FS3 - 0136 - 000	P15 - 77	VR5 - 3680 - 151	P90 - R102
FG2 - 7563 - 030	P92 -	FS3 - 0137 - 000	P40 - 15		P90 - R103
FG2 - 7565 - 000	P12 - 12	FS3 - 2705 - 000	P15 - 74	VR5 - 3680 - 471	P90 - R101
FG2 - 7567 - 000	P16 - 29	FS4 - 0172 - 000	P21 - 11	VR5 - 4590 - 479	P92 - R 26
FG2 - 7568 - 000	P16 - 21	FS4 - 0177 - 000	P12 - 7	VR5 - 6630 - 821	P92 - R 41
FG2 - 7569 - 000	P12 - 16	FS4 - 2045 - 000	P15 - 83	VR5 - 6640 - 821	P92 - R 54
FG2 - 7570 - 000	P15 - 63	FS4 - 2048 - 000	P11 - 35		P92 - R 60
FG2 - 7571 - 000	P15 - 58	FS4 - 2051 - 000	P15 - 87	VR7 - 0982 - 001	P92 - R 33
FG2 - 7572 - 020	P15 - 54	FS4 - 2052 - 000	P11 - 36		P92 - R 35
FG2 - 9017 - 000	P92A -	FS4 - 2053 - 000	P11 - 37	VR7 - 0983 - 831	P92 - R 34
FG2 - 9554 - 000	P15 - 54	FS4 - 2055 - 000	P11 - 38		P92 - R 36
FG2 - 9557 - 000	P16A - 29	FS4 - 2178 - 000	P15 - 86	VR9 - 5068 - 000	P92 - R 42
FG2 - 9558 - 000	P11 - 30	FS5 - 1628 - 000	P15 - 79	VR9 - 5190 - 000	P92 - R 66
FG2 - 9559 - 000	P16A - 21		P31 - 8	VS1 - 0093 - 002	P92 - J 3
FG2 - 9923 - 000	P12 - 12	FS5 - 3479 - 000	P15 - 76	VS1 - 0093 - 006	P92 - J 2
FG2 - 9924 - 000	P16A - 39	FS5 - 6474 - 000	P16 - 16	VS1 - 0207 - 002	P92 - J 4
FG2 - 9925 - 000	P15 - 62		P16A - 16	VS1 - 0437 - 008	P92 - J 10
FG5 - 7269 - 000	P21 -	FS5 - 6477 - 000	P16 - 28	VS1 - 0842 - 002	P B - J203
FG5 - 7272 - 000	P40 -		P16A - 28		P B - J204
FG5 - 7273 - 000	P31 -	FS5 - 9435 - 000	P15 - 84		P B - J216
FG5 - 7274 - 000	P35 -	FS5 - 9436 - 000	P15 - 90		P B - J220
FG5 - 7280 - 000	P20 -	FS5 - 9438 - 000	P16 - 23		P B - J206
FG5 - 7290 - 100	P16 -		P16A - 23	VS1 - 0842 - 003	P B - J207
FG5 - 7292 - 000	P11 - 2	FS5 - 9439 - 000	P11 - 62		P B - J210
FG5 - 7295 - 000	P16 -		P20 - 8		P B - J214
FG6 - 2049 - 000	P16A -		P12 - 22		P B - J215
FG6 - 2172 - 000	P21 -		P15 - 128		P B - J218
FG6 - 2173 - 000	P20 -		P16 - 34		P B - J219
FG6 - 2174 - 000	P16A -		P16A - 34		P B - J221
FG6 - 2176 - 000	P35 -	FS5 - 9562 - 000	P01 - 11		P B - J303
FG6 - 2182 - 000	P13 -	FS5 - 9563 - 000	P32 - 7		P B - J304
FG6 - 2183 - 000	P32 -	FS6 - 0689 - 000	P16 - 17		P B - J305
FH2 - 5821 - 000	P B - J201	FS6 - 0690 - 000	P16 - 18		P B - J306
FH2 - 5822 - 000	P B - J201	FS6 - 0693 - 000	P11 - 1		P B - J308
FH2 - 5826 - 000	P B - J201	FS6 - 0700 - 000	P35 - 8	VS1 - 0842 - 004	P B - J203
FH2 - 6481 - 000	P B - J201	FS6 - 0701 - 000	P15 - 94		P B - J205
FH3 - 0810 - 000	P92 - L 1	FS6 - 0702 - 000	P15 - 95	VS1 - 0842 - 005	P B - J 14
FH4 - 1315 - 000	P92 - Q 1	FS6 - 0703 - 000	P15 - 96	VS1 - 0842 - 006	P B - J219
FH4 - 5560 - 000	P92A - 1	FS6 - 0704 - 000	P15 - 97	VS1 - 0842 - 010	P B - J 14
	P92 - Q 3	FS6 - 0706 - 000	P40 - 16	VS1 - 0842 - 002	P90 - J102

PART NUMBER	FIGURE & KEY NO.	PART NUMBER	FIGURE & KEY NO.	PART NUMBER	FIGURE & KEY NO.
VS1 - 0848 - 003	P92 - J 6	VV1 - 7118 - 102	P92 - R 97	VW4 - 2027 - 104	P92 - C 8
VS1 - 0848 - 004	P92 - J 1		P92 - R100		P92 - C 9
VS1 - 0848 - 009	P92 - J 8		P92 - R102		P92 - C 10
VS1 - 0849 - 002	P92 - J 12		P92 - R104		P92 - C 11
VS1 - 0852 - 002	P B - J217		P92 - R107		P92 - C 12
VS1 - 0852 - 003	P B - J209		P92 - R115		P92 - C 13
VS1 - 0854 - 002	P B - J212		P92 - R118		P92 - C 18
VS1 - 0854 - 003	P B - J208		P92 - R119		P92 - C 31
	P B - J211		P92 - R120		P92 - C 32
VS1 - 1028 - 005	P92 - J 14		P92 - R123	VW4 - 2234 - 221	P92 - C 38
VS1 - 5057 - 002	P B - J203		P92 - R124		P92 - C 39
	P B - J204	VV1 - 7118 - 103	P92 - R125	VW4 - 2234 - 300	P92 - C 15
	P B - J216		P92 - R 1		P92 - C 16
	P B - J220		P92 - R 2		P92 - C 19
	P15 - 120		P92 - R 3		P92 - C 20
	P15 - 127		P92 - R 5	VW4 - 2835 - 102	P92 - C 14
	P16 - 31		P92 - R 6		P92 - C 17
	P16A - 31		P92 - R 7		P92 - C 21
VS1 - 5057 - 003	P B - J207		P92 - R 11		P92 - C 24
	P B - J218		P92 - R 12		P92 - C 26
	P B - J219		P92 - R 13		P92 - C 27
	P B - J221		P92 - R 25		P92 - C 30
	P12 - 12A		P92 - R 39		P92 - C 33
	P16 - 32		P92 - R 47		P92 - C 34
	P16A - 32		P92 - R 48		P92 - C 35
VS1 - 5057 - 004	P B - J203		P92 - R 49		P92 - C 36
	P B - J205		P92 - R 50		P92 - C 37
	P15 - 127		P92 - R 51	VW4 - 2835 - 222	P92 - C 28
VS1 - 5057 - 006	P B - J219		P92 - R 65	WA1 - 0178 - 000	P15 - 54A
	P16A - 40		P92 - R 73		P15 - 63A
VS1 - 5164 - 006	P90 - J101		P92 - R 76	WA1 - 0552 - 000	P92 - D 9
VS1 - 5205 - 012	P92 - J 5		P92 - R 77		P92 - D 10
VS1 - 5205 - 024	P92 - J 9		P92 - R 78		P92 - D 13
VS1 - 5352 - 002	P B - J217		P92 - R 80		P92 - D 14
VS1 - 5352 - 003	P B - J209		P92 - R108		P92 - D 15
VS1 - 5354 - 002	P B - J212		P92 - R116		P15 - 59B
VS1 - 5354 - 003	P B - J208		P92 - R128	WA1 - 0691 - 000	P92 - D 2
VS1 - 5855 - 014	P B - J 5		P92 - R129	WA1 - 0777 - 000	P92 - D 4
VS3 - 0034 - 006	P92 - TP 1	VV1 - 7118 - 104	P92 - R109		P92 - D 5
VS3 - 0070 - 002	P B - J 4	VV1 - 7118 - 151	P92 - R 81		P92 - D 6
VS3 - 0143 - 002	P B - J102		P92 - R 82		P92 - D 7
VS3 - 0143 - 004	P B - J 1	VV1 - 7118 - 163	P92 - R 28		P92 - D 8
VS3 - 0143 - 006	P B - J101	VV1 - 7118 - 222	P92 - R 15		P92 - D 11
VS3 - 0143 - 009	P B - J 8		P92 - R 16		P92 - D 16
VS3 - 0171 - 002	P92 - J 7		P92 - R 58	WA1 - 0887 - 000	P92 - D 1
VS3 - 0171 - 003	P92 - J 11		P92 - R 64		P92 - D 3
VS3 - 0172 - 002	P B - J302		P92 - R 96		P92 - D 17
	P B - J307		P92 - R 99		P92 - D 18
	P B - J302		P92 - R101		P92 - D 19
VS3 - 0189 - 002	P B - J 5		P92 - R106		P92 - D 20
VS3 - 0297 - 012	P B - J 9		P92 - R117		P92 - D 21
VS3 - 0297 - 024	P B - J 3		P92 - R122	WA1 - 1047 - 000	P92 - ZD 1
VS3 - 5002 - 002	P B - J 2	VV1 - 7118 - 223	P92 - R 45		P92 - ZD 2
VS3 - 5002 - 004	P B - J 2		P92 - R 84	WA2 - 0834 - 000	P92 - Q 15
VS3 - 5002 - 006	P B - J 2		P92 - R 87		P92 - Q 16
VS3 - 5080 - 007	P B - J 1		P92 - R 90		P92 - Q 18
VT2 - 0012 - 006	P11 - 46		P92 - R 93		P92 - Q 21
VT2 - 5008 - 006	P11 - 42		P92 - R114		P92 - Q 27
VT2 - 5016 - 015	P90 - SP 1		P92 - R 46		P92 - Q 28
	P90 - SP 2	VV1 - 7118 - 271	P92 - R 83		P92 - Q 35
VV1 - 5148 - 101	P92 - R 31		P92 - R 86		P92 - Q 38
VV1 - 5148 - 181	P92 - R 55		P92 - R 89		P92 - Q 39
	P92 - R 61		P92 - R 92		P92 - Q 44
VV1 - 5148 - 272	P92 - R 67		P92 - R113		P92 - Q 45
	P92 - R 68	VV1 - 7118 - 272	P92 - R103		P92 - Q 48
	P92 - R 70	VV1 - 7118 - 331	P92 - R 69		P92 - Q 49
	P92 - R 71		P92 - R 72		P92 - Q 56
	P92 - R 74	VV1 - 7118 - 360	P92 - R 57	WA2 - 0835 - 000	P92 - Q 17
	P92 - R 75		P92 - R 63	WA2 - 0863 - 000	P92 - Q 46
VV1 - 5148 - 331	P92 - R 40	VV1 - 7118 - 472	P92 - R 4	WA2 - 0891 - 000	P92 - Q 51
	P92 - R 53		P92 - R 27	WA2 - 1292 - 000	P92 - Q 29
	P92 - R 59		P92 - R 44		P92 - Q 34
VV1 - 5148 - 750	P92 - R 30		P92 - R 52		P92 - Q 54
VV1 - 7000 - 000	P92 - JP 1		P92 - R 79		P92 - Q 55
	P92 - R 95		P92 - R121	WA2 - 1327 - 000	P92 - Q 31
	P92 - R 98		P92 - R126		P92 - Q 33
	P92 - R105	VV1 - 7118 - 513	P92 - R 37	WA2 - 1414 - 000	P92 - Q 41
VV1 - 7118 - 101	P92 - R 58	VV1 - 7118 - 561	P92 - R111		P92 - Q 43
	P92 - R 62		P92 - R112	WA2 - 1492 - 000	P92 - Q 52
VV1 - 7118 - 102	P92 - R 29		P92 - R 38		P92 - Q 53
	P92 - R 32	VV1 - 7118 - 752	P92 - R110	WA2 - 5016 - 000	P92 - Q 40
	P92 - R 43	VV1 - 7118 - 822	P92 - C 4		P92 - Q 42
	P92 - R 85	VW4 - 2027 - 104	P92 - C 5	WA2 - 5181 - 000	P92 - Q 47
	P92 - R 88		P92 - C 6		P92 - Q 22
	P92 - R 91		P92 - C 7		P92 - Q 23
	P92 - R 94				

PART NUMBER	FIGURE & KEY NO.	PART NUMBER	FIGURE & KEY NO.	PART NUMBER	FIGURE & KEY NO.
WA2 - 5181 - 000	P92 - Q 24	XA9 - 0893 - 000	P11 - 61	XD3 - 1300 - 102	P11 - 501
	P92 - Q 25	XA9 - 1009 - 000	P21 - 10	XD3 - 1300 - 122	P15 - 516
	P92 - Q 26	XB1 - 2200 - 309	P12 - 505	XD3 - 2200 - 102	P11 - 508
	P92 - Q 38	XB1 - 2300 - 305	P15 - 520		P16 - 503
WA2 - 5190 - 000	P92 - Q 19	XB1 - 2300 - 309	P15 - 509		P16A - 503
WA2 - 5249 - 000	P92 - Q 20		P32 - 504		P35 - 503
WA2 - 5300 - 000	P92 - Q 30	XB1 - 2300 - 409	P15 - 504		P40 - 504
	P92 - Q 32		P16 - 504	XD3 - 2200 - 142	P11 - 506
WA3 - 4127 - 000	P92 - Q 7		P16A - 504	XD3 - 2200 - 182	P11 - 514
	P92 - Q 8	XB1 - 2300 - 606	P12 - 506	XD9 - 0104 - 000	P15 - 119
	P92 - Q 9		P18 - 506	XF9 - 0313 - 000	P15 - 126
WA3 - 5033 - 000	P92 - Q 6		P16A - 506	XF9 - 0314 - 000	P20 - 6
	P92 - Q 12		P32 - 501	XF9 - 0376 - 000	P15 - 107
WA3 - 5034 - 000	P92 - Q 11	XB1 - 2300 - 609	P12 - 507	XF9 - 0421 - 000	P21 - 13
WA3 - 5557 - 000	P92 - Q 4		P15 - 501	XF9 - 0422 - 000	P21 - 14
WA3 - 7949 - 000	P92 - Q 10		P20 - 502	XF9 - 0423 - 000	P21 - 15
WA4 - 0568 - 000	P92 - Q 13		P21 - 507	XF9 - 0588 - 000	P15 - 111
WA4 - 0951 - 000	P92 - Q 5		P40 - 501	XF9 - 0594 - 000	P40 - 21
WA4 - 5222 - 000	P92 - Q 14	XB1 - 2301 - 009	P15 - 517	XF9 - 0671 - 000	P15 - 128
WC2 - 0139 - 000	P92 - SW 1	XB1 - 2301 - 209	P11 - 513	XF9 - 0672 - 000	P20 - 6
	P92 - SW 2	XB1 - 2400 - 409	P15 - 510	XF9 - 0673 - 000	P21 - 14
	P92 - SW 3	XB1 - 2400 - 606	P10 - 501	XF9 - 0674 - 000	P15 - 107
	P11 - 41	XB1 - 2400 - 609	P11 - 509	XF9 - 0675 - 000	P21 - 15
WC4 - 5030 - 000	P15 - 62A		P15 - 505	XF9 - 0676 - 000	P16A - 38
WC4 - 5033 - 000	P92 - DSW1		P16 - 505	XG9 - 0237 - 000	P11 - 45
WC8 - 0134 - 000	P92 - CB 1		P16A - 505		
WD3 - 0040 - 000	P92 - L 2		P20 - 502		
WE2 - 5032 - 000	P92 - L 3	XB1 - 2403 - 009	P01 - 501		
	P12 - 20	XB4 - 7200 - 509	P21 - 501		
WE8 - 5496 - 000	P15 - 122	XB4 - 7300 - 606	P32 - 501		
	P11 - 43	XB4 - 7300 - 609	P12 - 501		
WG1 - 0373 - 000	P92 - LED1		P13 - 502		
	P92 - LED2		P15 - 521		
WG1 - 0479 - 000	P15 - 59A		P31 - 501		
WG1 - 5115 - 000	P90 - LED101		P32 - 502		
	P90 - LED102	XB4 - 7300 - 806	P12 - 502		
WG1 - 5373 - 000	P15 - 54A	XB4 - 7300 - 809	P12 - 503		
WG3 - 0089 - 000	P15 - 54B	XB4 - 7301 - 009	P12 - 508		
	P15 - 63B	XB4 - 7400 - 609	P10 - 502		
WG3 - 5104 - 000	P15 - 54B		P11 - 520		
WG8 - 5206 - 000	P15 - 104	XB4 - 7400 - 809	P13 - 501		
WG8 - 5255 - 000	P90 - P1101	XB6 - 2400 - 408	P21 - 502		
WG8 - 5362 - 000	P13 - 12	XB6 - 2400 - 808	P11 - 503		
	P15 - 125	XB6 - 7300 - 405	P11 - 512		
	P16 - 19	XB6 - 7300 - 409	P15 - 512		
	P16A - 19	XB6 - 7300 - 509	P21 - 503		
	P32 - 11	XB6 - 7300 - 609	P11 - 515		
WK2 - 5380 - 000	P92 - X 2	XB6 - 7400 - 606	P10 - 503		
WK2 - 5412 - 000	P92 - X 1		P11 - 519		
WS3 - 0580 - 000	P92 - J 13	XB6 - 7400 - 609	P01 - 502		
WS3 - 0960 - 000	PB - J 4		P11 - 510		
WS3 - 0962 - 000	PB - J 2		P15 - 518		
	PB - J 3		P21 - 504		
WS3 - 1105 - 000	PB - J 1		P21 - 508		
	PB - J 8	XB7 - 2100 - 309	P15 - 519		
	PB - J101	XB7 - 2100 - 409	P11 - 517		
	PB - J102	XB7 - 2100 - 509	P01 - 503		
WS3 - 1141 - 000	PB - J307	XD1 - 4200 - 302	P11 - 521		
WS3 - 1288 - 000	PB - J 5		P12 - 504		
	PB - J 9		P13 - 503		
WS4 - 1141 - 000	PB - J302		P32 - 503		
WT1 - 5044 - 000	PB - J201	XD1 - 4200 - 402	P11 - 502		
WT1 - 5155 - 000	PB - J 1		P11 - 518		
	PB - J201	XD2 - 1100 - 322	P15 - 514		
WT2 - 0204 - 000	P11 - 49		P21 - 505		
WT2 - 0250 - 000	P11 - 40	XD2 - 1100 - 402	P15 - 515		
WT2 - 0255 - 000	P11 - 19		P21 - 509		
WT2 - 0270 - 000	P11 - 30A	XD2 - 1100 - 502	P15 - 506		
WT2 - 0317 - 000	P11 - 48		P16 - 501		
WT2 - 0495 - 000	P16A - 37		P16A - 501		
WT2 - 0507 - 000	P12 - 17		P21 - 508		
	P16 - 35		P40 - 502		
WT2 - 5011 - 000	P15 - 91	XD2 - 1100 - 642	P11 - 504		
WT2 - 5026 - 000	P15 - 101		P15 - 508		
WT2 - 5035 - 000	P15 - 92		P35 - 501		
	P16 - 20		P40 - 503		
	P16A - 20	XD2 - 1200 - 502	P20 - 501		
WT2 - 5041 - 000	P11 - 28	XD2 - 2100 - 302	P15 - 503		
	P15 - 103	XD2 - 2100 - 402	P15 - 502		
	P15 - 129		P31 - 502		
WT2 - 5444 - 000	P15 - 93	XD2 - 2100 - 802	P11 - 505		
XA9 - 0342 - 000	P01 - 10		P11 - 516		
XA9 - 0519 - 000	P11 - 51		P15 - 507		
XA9 - 0546 - 020	P01 - 7		P40 - 505		
XA9 - 0679 - 000	P15 - 118	XD3 - 1200 - 102	P15 - 513		
XA9 - 0688 - 000		XD3 - 1300 - 082			

〒302-8501

茨城県取手市白山7-5-1

キヤノン株式会社

映像事務機TS推進部

映像事務機TS推進1課

1995年12月初版発行

1998年5月改訂版1発行

Prepared by
OFFICE IMAGING PRODUCTS TECHNICAL SUPPORT DEPT. 1
OFFICE IMAGING PRODUCTS TECHNICAL SUPPORT DIV.
CANON INC.
Printed in Japan

REVISION 0 (DEC. 1995)
REVISION 1 (MAY 1998)

5-1, Hakusan 7-chome, Toride-shi, Ibaraki 302-8501, Japan

Canon